

МІНІСТЕРСТВО ОСВІТИ І НАУКИ УКРАЇНИ  
Національний авіаційний університет  
Відокремлений структурний підрозділ  
«Криворізький фаховий коледж Національного авіаційного університету»



**ОСВІТНЬО – ПРОФЕСІЙНА ПРОГРАМА**

**«Авіаційний транспорт»**  
(найменування ОПП)

**(скорочена програма підготовки)  
першого (бакалаврського) рівня вищої освіти**

**за спеціальністю 272 Авіаційний транспорт**  
(код та найменування спеціальності)

**галузі знань 27 Транспорт**  
(шифр та найменування галузі)

**кваліфікація: бакалавр з авіаційного транспорту**  
(найменування кваліфікації)

**СМЯ ВСП «КРФК НАУ» ОПП 40/03.10 – 01 – 2021**

Затверджено педагогічною радою

Голова педагогічної ради

А.Андрусевич

(протокол № 5 від 14.06.2021 р.)

Освітньо-професійна програма  
вводиться в дію наказом начальника  
коледжу

Начальник коледжу

А.Андрусевич

(наказ № 67-08 від 30.06.2021 р.)

КРИВИЙ РІГ

	<p align="center">Система менеджменту якості ОСВІТНЬО-ПРОФЕСІЙНА ПРОГРАМА «Авіаційний транспорт» (найменування ОПП)</p>	Шифр документа	СМЯ КК НАУ ОПП 40/03.10 – 01 - 2021
		стор. 2 з 21	

Стандарт вищої освіти України: перший (бакалаврський) рівень, галузь знань 27 «Транспорт», спеціальність 272 «Авіаційний транспорт». Стандарт вищої освіти затверджено і введено в дію наказом Міністерства освіти і науки від 18.11.2020 р. № 1436.

## ЛИСТ ПОГОДЖЕННЯ освітньо-професійної програми

ПОГОДЖЕНО

Методичною радою коледжу  
протокол № 3  
від "11" 06 2021 р

Голова методичної ради коледжу  
 (Даниліна Г.В.)

ПОГОДЖЕНО

Методичною радою факультету  
повітряного транспорту та  
комп'ютерних технологій  
протокол № 14  
від "10" 06 2021 р

Голова методичної ради факультету  
 (Андрусевич Н.В.)

ПОГОДЖЕНО

Кафедрою повітряних суден та  
авіаційних двигунів  
протокол засідання № 14 від  
"12" 05 2021 р

Завідувач кафедри  
 (Зімін В.С.)

ПОГОДЖЕНО

Курсантською (студентською) радою  
факультету повітряного транспорту та  
комп'ютерних технологій протокол  
№ 6 від "02" 06 2021 р.

Голова  
 (Черняк Д.)

	<p>Система менеджменту якості ОСВІТНЬО-ПРОФЕСІЙНА ПРОГРАМА «Авіаційний транспорт» (найменування ОПІІ)</p>	Шифр документа	СМЯ КК НАУ ОПІІ 40/03.10 – 01 - 2021
		стор. 3 з 21	

## ПЕРЕДМОВА

РОЗРОБЛЕНО РОБОЧОЮ ГРУПОЮ освітньо-професійної програми (спеціальності 272 «Авіаційний транспорт» ) у складі:

### ГАРАНТ ОСВІТНЬОЇ ПРОГРАМИ:

Зімін В.Є. (канд. техн. наук, доцент,  
завідувач кафедри повітряних суден та авіаційних двигунів)

  
(підпис)

### ЧЛЕНИ РОБОЧОЇ ГРУПИ:

Маліновський Ю.О. – (канд. техн. наук, доцент,  
викладач, кафедра повітряних суден та авіаційних двигунів)

  
(підпис)

Кравчук І.М. – (викладач,  
кафедра повітряних суден та авіаційних двигунів)

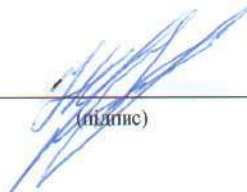
  
(підпис)

До роботи над Освітньою програмою були залучені:

1. М.С. Багрій, здобувач вищої освіти, група 195
2. Д.О.Черняк, здобувач вищої освіти, група 105

Рецензії-відгуки зовнішніх стейкхолдерів додаються.

Рівень документа – 3б

Плановий термін між ревізіями – 1 рік

**Контрольований примірник**

	<p align="center"><b>Система менеджменту якості</b> ОСВІТНЬО-ПРОФЕСІЙНА ПРОГРАМА <b>«Авіаційний транспорт»</b> (найменування ОПП)</p>	Шифр документа	<b>СМЯ КК НАУ ОПП</b>
			<b>40/03.10 – 01 - 2021</b>
			стор. 4 з 21

## 1. Профіль освітньо-професійної програми

<b>Розділ 1. Загальна інформація</b>		
1.1.	Повна назва закладу вищої освіти та структурного підрозділу	Національний авіаційний університет Відокремлений структурний підрозділ «Криворізький фаховий коледж Національного авіаційного університету»
1.2.	Ступінь вищої освіти та назва кваліфікації мовою оригіналу	Перший (бакалаврський) рівень вищої освіти Кваліфікація: Бакалавр авіаційного транспорту
1.3.	Офіційна назва освітньо-професійної програми	Освітньо-професійна програма «Авіаційний транспорт»
1.4.	Тип диплому та обсяг освітньо-професійної програми	Диплом бакалавра, одиничний, 120 кредитів ЄКТС, термін навчання 1 рік 10 місяців
1.5.	Наявність акредитації	Міністерство освіти і науки України, сертифікат про акредитацію Серія НД-ІІ № 0479378, виданий 16.06.2016 р. дійсний до 01.07.2026
1.6.	Цикл/рівень	НРК – 6 рівень
1.7.	Передумови	Наявність диплома молодшого спеціаліста або фахового молодшого спеціаліста зі споріднених спеціальностей
1.8.	Мова(и) викладання	Українська
1.9.	Термін дії освітньо-професійної програми	
1.10	Інтернет-адреса постійного розміщення опису освітньо-професійної програми	<a href="http://kk.nau.edu.ua">http://kk.nau.edu.ua</a>
<b>Розділ 2. Мета освітньо-професійної програми</b>		
2.1.	Відображення змісту освітньої та професійної підготовки фахівців з експлуатації авіаційного транспорту, здатних за умов комплексних підходів аналізувати надійність, оцінювати технічний стан, забезпечувати належний рівень технічного обслуговування та підтримувати льотну придатність повітряних суден і авіаційних двигунів в структурі технічної експлуатації авіаційної техніки.	
<b>Розділ 3. Характеристика освітньо-професійної програми</b>		
3.1	Предметна область (галузь знань, спеціальність, спеціалізація (за наявності))	27 Транспорт 272 Авіаційний транспорт Програма орієнтована на формування у здобувачів компетентностей щодо набуття глибоких знань, умінь та навичок зі спеціальності.
3.2.	Орієнтація освітньо-професійної програми	Програма орієнтована на формування у здобувачів освітнього ступеня бакалавра компетентностей щодо набуття знань, умінь та первинних навичок в сфері експлуатації та технічного обслуговування авіаційного транспорту



3.3.	Основний фокус освітньо-професійної програми та спеціалізації	Загальна вища освіта в галузі знань «Транспорт» з поглибленою спеціальною підготовкою з авіаційного транспорту. Ключові слова: конструкція, надійність, експлуатація, технічне обслуговування, повітряні судна, авіаційні двигуни.
3.4.	Особливості освітньо-професійної програми	Програма реалізує поглиблене вивчення конструкції, експлуатації та технічного обслуговування повітряних суден та авіаційних двигунів.
<b>Розділ 4. Придатність випускників до працевлаштування та подальшого навчання</b>		
4.1.	Придатність до працевлаштування	Працевлаштування випускників на підприємствах та у підрозділах державної та цивільної авіації, що вимагають спеціальної авіаційної освіти.
4.2.	Подальше навчання	Мають право продовжити навчання на другому (магістерському) рівні вищої освіти. Набуття додаткових кваліфікацій в системі післядипломної освіти.
<b>Розділ 5. Викладання та оцінювання</b>		
5.1.	Викладання та навчання	Викладання навчальних дисциплін передбачає як традиційні методи викладання – лекції, практичні і лабораторні заняття, консультації, так і новітні технології: студентоцентроване навчання, самонавчання, навчання за допомогою інших сучасних технологій навчання і таке інше. Викладання проводиться у вигляді лекцій, практичних занять, лабораторних робіт, семінарів, роботи в малих групах, проведення індивідуальних занять, проходження практики, консультацій з викладачами, самонавчання з використанням дистанційних технологій освітнього процесу.
5.2.	Оцінювання	Види контролю: поточний, тематичний (модульний), проміжний, підсумковий, семестровий. Форми контролю: усне та письмове опитування, тестові завдання, в тому числі комп'ютерне тестування, звіти, презентації, захист курсових робіт, захист звіту з практики, захист кваліфікаційної (дипломної) роботи.
<b>Розділ 6. Програмні компетентності</b>		
6.1.	Інтегральна компетентність	Здатність розв'язувати складні спеціалізовані задачі та практичні проблеми у професійній діяльності у сфері авіаційного транспорту або у процесі подальшого навчання із застосуванням



		положень, теорій та методів природничих, технічних, інформаційних та соціально-економічних наук, що характеризується комплексністю та невизначеністю умов.
6.2.	Загальні компетентності (ЗК)	<p>ЗК1. Здатність спілкуватися державною мовою як усно, так і письмово</p> <p>ЗК2. Здатність спілкуватися іноземною мовою</p> <p>ЗК3. Навички використання інформаційних і комунікаційних технологій</p> <p>ЗК 04. Здатність проведення досліджень на відповідному рівні</p> <p>ЗК5. Здатність розробляти та управляти проектами</p> <p>ЗК6. Прагнення до збереження навколишнього середовища</p> <p>ЗК7. Здатність працювати автономно</p> <p>ЗК8. Здатність працювати в команді</p> <p>ЗК9. Здатність до абстрактного мислення, аналізу та синтезу</p> <p>ЗК10. Здатність реалізувати свої права і обов'язки як члена суспільства, усвідомлювати цінності громадянського (вільного демократичного) суспільства та необхідність його сталого розвитку, верховенства права, прав і свобод людини і громадянина в Україні.</p> <p>ЗК11. Здатність зберігати та примножувати моральні, культурні, наукові цінності і досягнення суспільства на основі розуміння історії та закономірностей розвитку предметної області, її місця у загальній системі знань про природу і суспільство та у розвитку суспільства, техніки і технологій, використовувати різні види та форми рухової активності для активного відпочинку та ведення здорового способу життя.</p>
6.3.	Спеціальні (фахові, предметні) компетентності (СК)	<p>СК1. Здатність дотримуватися у професійній діяльності вимог міжнародних та національних нормативно-правових документів в галузі авіаційного транспорту, інструкцій та рекомендацій з експлуатації, ремонту та обслуговування об'єктів авіаційного транспорту та їх систем</p> <p>СК2. Здатність аналізувати об'єкти авіаційного транспорту та їх складові, визначати вимоги до їх конструкції, параметрів та характеристик</p> <p>СК3. Здатність здійснювати експериментальні дослідження та вимірювання параметрів та характеристик об'єктів авіаційного транспорту, їх агрегатів, систем та елементів</p>



		<p>СК4. Здатність розробляти та впроваджувати технологічні процеси, технологічне устаткування і технологічне оснащення, засоби автоматизації та механізації при виробництві, експлуатації, ремонті та обслуговуванні об'єктів авіаційного транспорту, їх систем та елементів</p> <p>СК5. Здатність розробляти та впроваджувати у виробництво технологічні процеси будівництва, експлуатації, ремонту та обслуговування об'єктів авіаційного транспорту, їх систем, оформлювати відповідну документацію, інструкції, правила та методики</p> <p>СК6. Здатність розробляти з урахуванням безпечних умов використання, міцнісних, естетичних, ергономічних і економічних параметрів технічні завдання і технічні умови на проектування об'єктів авіаційного транспорту, його систем та окремих елементів; складати плани розміщення устаткування, технічного оснащення та організації робочих місць, розраховувати завантаження устаткування та показники якості продукції</p> <p>СК7. Здатність аналізувати технологічні процеси виробництва й ремонту об'єктів авіаційного транспорту</p> <p>СК8. Здатність організовувати експлуатацію об'єктів авіаційного транспорту, їх систем та елементів, з обґрунтуванням структури управління експлуатацією, технічного обслуговування та ремонту</p> <p>СК9. Здатність організовувати виробничу діяльність структурних підрозділів авіаційних підприємств та заводів, малих колективів виконавців (бригад, дільниць, цеху), щодо виробництва, експлуатації, ремонту та обслуговування об'єктів авіаційного транспорту, їх систем та елементів, включаючи обґрунтування технології виробничих процесів</p> <p>СК10. Здатність застосовувати методи та засоби технічних вимірювань, технічні регламенти, стандарти та інші нормативні документи при технічному діагностуванні об'єктів авіаційного транспорту, їх систем та елементів</p> <p>СК11. Здатність застосовувати сучасні програмні засоби для розробки проектно-конструкторської та технологічної документації зі створення,</p>
--	--	---



		<p>експлуатації, ремонту та обслуговування об'єктів авіаційного транспорту, їх систем та елементів СК12. Здатність організувати дію системи звітності та обліку (управлінського, статистичного, технологічного) роботи об'єктів та систем авіаційного транспорту, здійснювати діловодство, документування та управління якістю згідно нормативно-правових актів, інструкцій та методик</p> <p>СК13. Здатність аналізувати техніко-економічні та експлуатаційні показники об'єктів авіаційного транспорту, їх систем та елементів з метою виявлення та усунення негативних чинників та підвищення ефективності виробничого процесу</p> <p>СК14. Здатність організувати власну роботу, роботу підлеглих та підпорядкованих підрозділів відповідно до вимог охорони праці, техніки безпеки та протипожежної безпеки на об'єктах авіаційного транспорту при їх побудові, виробництві, експлуатації, технічному обслуговуванні та ремонті</p> <p>СК15. Здатність організувати та виконувати взаємодію між задіяними підрозділами та службами з експлуатації засобів авіаційного транспорту та наземного забезпечення польотів авіації відповідно до встановлених технічних регламентів.</p> <p>СК16. Здатність враховувати метеорологічні, кліматичні, сейсмічні та інші природні фактори при проектуванні, експлуатації, технічному обслуговуванні та ремонті об'єктів авіаційного транспорту.</p>
<b>Розділ 7. Програмні результати навчання</b>		
7.1	Результати навчання (РН)	<p>РН1. Здійснювати професійну діяльність у соціальній взаємодії оснований на гуманістичних і етичних засадах</p> <p>РН2. Вільно спілкуватися з професійних питань державною та іноземною мовами усно і письмово.</p> <p>РН3. Застосовувати сучасні інформаційні технології, технічну літературу, бази даних, інші ресурси та сучасні програмні засоби для розв'язання спеціалізованих складних задач авіаційного транспорту</p> <p>РН4. Використовувати принципи формування трудових ресурсів, виявляти резерви та</p>





		<p>забезпечувати ефективність праці співробітників авіаційного транспорту</p> <p>РН5. Дотримуватися норм спілкування у професійній взаємодії з колегами, керівництвом, ефективно працювати у команді</p> <p>РН6. Аналізувати і обґрунтовувати соціальну значущість професійної діяльності для сталого розвитку країни</p> <p>РН7. Використовувати інструменти демократичної правової держави в професійній та громадській діяльності</p> <p>РН8. Застосовувати міжнародні та національні стандарти і практики в професійній діяльності.</p> <p>РН9. Аналізувати основні історичні етапи розвитку предметної області спеціальності</p> <p>РН10. Знати основні положення нормативно-правових та законодавчих актів України у сфері авіаційного транспорту, інструкцій та рекомендацій з експлуатації, ремонту та обслуговування об'єктів авіаційного транспорту, їх систем та елементів</p> <p>РН11. Аналізувати побудову і функціонування об'єктів авіаційного транспорту, їх систем, елементів, фактори, що впливають на їхні характеристики та параметри</p> <p>РН12. Визначати параметри об'єктів авіаційного транспорту, їх систем та елементів шляхом проведення вимірювального експерименту з оцінкою його результатів</p> <p>РН13. Знати основні технологічні операції, технологічне устаткування, технологічне оснащення, засоби автоматизації та механізації що використовуються в експлуатації, ремонті та обслуговуванні об'єктів авіаційного транспорту, їх систем та елементів</p> <p>РН14. Розробляти і впроваджувати у виробництво документацію щодо технологічних процесів будівництва, експлуатації, ремонту та обслуговування об'єктів авіаційного транспорту, їх систем та інших інструктивних вказівок, правил та методик</p> <p>РН15. Знати особливості та вміти розробляти технічні завдання і технічні умови на проектування об'єктів авіаційного транспорту, його систем та окремих елементів; складати плани розміщення устаткування, технічного оснащення та організації робочих місць,</p>
--	--	--



		<p>розраховувати завантаження устаткування та показники якості продукції</p> <p>РН16. Виконувати розрахунок основних характеристик та параметрів технологічних процесів виробництва й ремонту об'єктів авіаційного транспорту</p> <p>РН17. Розуміти і вдосконалювати структуру управління експлуатацією, технічного обслуговування та ремонту об'єктів авіаційного транспорту, його систем та окремих елементів</p> <p>РН18. Знати призначення, специфіку та вміти аналізувати роботу структурних підрозділів авіаційних підприємств та заводів, малих колективів виконавців (бригад, дільниць, цеху), щодо виробництва, експлуатації, ремонту та обслуговування об'єктів авіаційного транспорту, їх систем та елементів</p> <p>РН19. Здійснювати технічне діагностування об'єктів авіаційного транспорту, їх систем та елементів, використовуючи ефективні засоби, відповідні технічні регламенти, стандарти та інші нормативні документи.</p> <p>РН20. Розробляти проектно-конструкторську та технологічну документацію зі створення, експлуатації, ремонту та обслуговування об'єктів авіаційного транспорту, їх систем та елементів використовуючи спеціалізовані сучасні програмні засоби</p> <p>РН21. Знати та розраховувати основні показники звітності та обліку (управлінського, статистичного, бухгалтерського та фінансового) підприємства під час експлуатації та ремонту об'єктів та систем авіаційного транспорту</p> <p>РН22. Розрахувати техніко-економічні та експлуатаційні показники об'єктів авіаційного транспорту, їх систем та елементів</p> <p>РН23. Знати основні вимоги охорони праці, техніки безпеки, протипожежної безпеки та санітарно-гігієнічного режиму при здійсненні професійної діяльності</p> <p>РН24. Вміти організувати взаємодію між службами та підрозділами з експлуатації повітряних суден та наземного забезпечення польотів авіації в процесі виробничо-технологічної діяльності об'єктів авіаційного транспорту, приймати в ній безпосередню участь.</p>
--	--	--



		РН25. Знати необхідні положення авіаційної метеорології та транспортної географії, вміти їх використовувати при проектуванні, експлуатації, технічному обслуговуванні та ремонті об'єктів авіаційного транспорту.
<b>Розділ 8. Ресурсне забезпечення реалізації програми</b>		
8.1.	Кадрове забезпечення	Всі педагогічні (науково-педагогічні) працівники, що забезпечують освітньо-професійну програму за кваліфікацією відповідають профілю і напрямку навчальних дисциплін, що викладаються, мають необхідний стаж педагогічної роботи та досвід практичної роботи. В процесі організації освітнього процесу залучаються професіонали з досвідом дослідницької, управлінської, інноваційної, творчої та фахової роботи
8.2.	Матеріально-технічне забезпечення	Навчальні приміщення, лабораторії та кабінети (конструкції повітряних суден та авіадвигунів, експлуатації авіаційної техніки, хімії та паливо-мастильних матеріалів, аерогідродинаміки і гідравліки та інших), мультимедійні класи дозволяють повністю забезпечити освітній процес протягом усього циклу підготовки за освітньо-професійною програмою. Навчальна авіаційна технічна база нараховує 16 повітряних суден та три навчально-виробничі майстерні.
8.3	Інформаційне та навчально-методичне забезпечення	Належна забезпеченість бібліотеки підручниками та посібниками, фаховими періодичними виданнями відповідного профілю, доступ до джерел Internet, навчально-методичні комплекси навчальних дисциплін.
<b>Розділ 9. Академічна мобільність</b>		
9.1.	Національна кредитна мобільність	Передбачає можливість національної кредитної мобільності за деякими освітніми компонентами, що забезпечують набуття загальних або фахових компетентностей.
9.2.	Міжнародна кредитна мобільність	Можлива індивідуальна, за бажанням здобувача вищої освіти. Мобільність здобувачів освіти організовується на підставі партнерської угоди про співробітництво із зарубіжними закладами освіти.
9.3.	Навчання іноземних здобувачів вищої освіти	Можливе після вивчення курсу української мови.



## 2. Перелік компонент освітньо-професійної програми

### та їх логічна послідовність

#### 2.1. Перелік компонент ОПП

Код н/д	Компоненти освітньо-професійної програми (навчальні дисципліни, курсові проекти (роботи), практики, кваліфікаційна робота)	Кількість кредитів	Форма підсумкового контролю
1	2	3	4
<b>Обов'язкові компоненти ОПП</b>			
<i>Цикл гуманітарної та соціально-економічної підготовки</i>			
OK1.	Історія української культури	3.0	Залік
OK2.	Українська мова (за професійним спрямуванням)	3.0	Залік
<i>Цикл професійної підготовки</i>			
OK3.	Фізика	6.0	Екзамен
OK4.	Вища математика	13,0	Екзамен
OK5.	Нарисна геометрія та інженерна графіка	4.0	Залік
OK6.	Теоретична механіка	4.0	Залік
OK7.	Теорія машин і механізмів	4.0	Залік,
OK8.	Курсова робота з теорія машин і механізмів	1.0	Захист курсової роботи
OK9.	Конструкція та міцність літальних апаратів	6.0	Екзамен
OK10.	Опір матеріалів	4.0	Залік
OK11.	Гідравліка та гідروпневмопристрої авіаційної техніки	3.0	Залік
OK12.	Конструкція та міцність авіадвигунів	7.0	Екзамен
OK13.	Курсова робота з конструкції та міцності авіадвигунів	1.0	Захист курсової роботи
OK14.	Технічна експлуатація повітряних суден	4.0	Екзамен
OK15.	Основи технічної діагностики	3.0	Залік
OK16.	Надійність та довговічність авіаційної техніки	5.0	Екзамен
OK17.	Основи технології виробництва і ремонту повітряних суден	6.5	Екзамен
OK18.	Функціонування аеропортів та аеропортові технології	4.0	Залік
OK19.	Системи автоматичного керування газотурбінних двигунів	4.0	Залік
	Атестація здобувачів освіти	1.5	Атестаційний екзамен
<b>Загальний обсяг обов'язкових компонент:</b>		<b>90,0</b>	
<b>Вибіркові компоненти ОПП*</b>			
<i>Дисципліни вільного вибору здобувача освіти</i>			
ВБ 1.1.	Навчальна дисципліна 1	3.0	Залік
ВБ 2.1.	Навчальна дисципліна 2	3.0	Залік
ВБ 1.2.	Навчальна дисципліна 3	4.0	Залік



Система менеджменту якості  
ОСВІТНЬО-ПРОФЕСІЙНА ПРОГРАМА  
«Авіаційний транспорт»  
(найменування ОПП)

Шифр  
документа

СМЯ КК НАУ ОПП

40/03.10 – 01 - 2021

стор. 13 з 21

ВБ 2.2.	Навчальна дисципліна 4	4.0	Залік
ВБ 1.3.	Навчальна дисципліна 5	5.0	Залік
ВБ 2.3.	Навчальна дисципліна 6	5.0	Залік
ВБ 1.4.	Навчальна дисципліна 7	4.0	Залік
ВБ 2.4.	Навчальна дисципліна 8	4.0	Залік
ВБ 1.5.	Навчальна дисципліна 9	3.0	Залік
ВБ 2.5.	Навчальна дисципліна 10	3.0	Залік
ВБ 1.6.	Навчальна дисципліна 11	3.0	Залік
ВБ 2.6.	Навчальна дисципліна 12	3.0	Залік
ВБ 1.7.	Навчальна дисципліна 13	4.0	Залік
ВБ 2.7.	Навчальна дисципліна 14	4.0	Залік
ВБ 1.8.	Навчальна дисципліна 15	4.0	Залік
ВБ 2.8.	Навчальна дисципліна 16	4.0	Залік
<b>Загальний обсяг вибіркового компонента</b>		<b>30,0</b>	
<b>Загальний обсяг освітньо-професійної програми</b>		<b>120,0</b>	

\*Вибіркові компоненти обираються здобувачами вищої освіти із Каталогу навчальних дисциплін за вибором здобувача освіти ВСП «КРФК НАУ. Методика формування переліків та процедура вибору вибіркового компонента (навчальних дисциплін вільного вибору) наведені у Положенні про порядок та умови здійснення вибору навчальних дисциплін здобувачами освіти.



## 2. Структурно-логічна схема ОПП

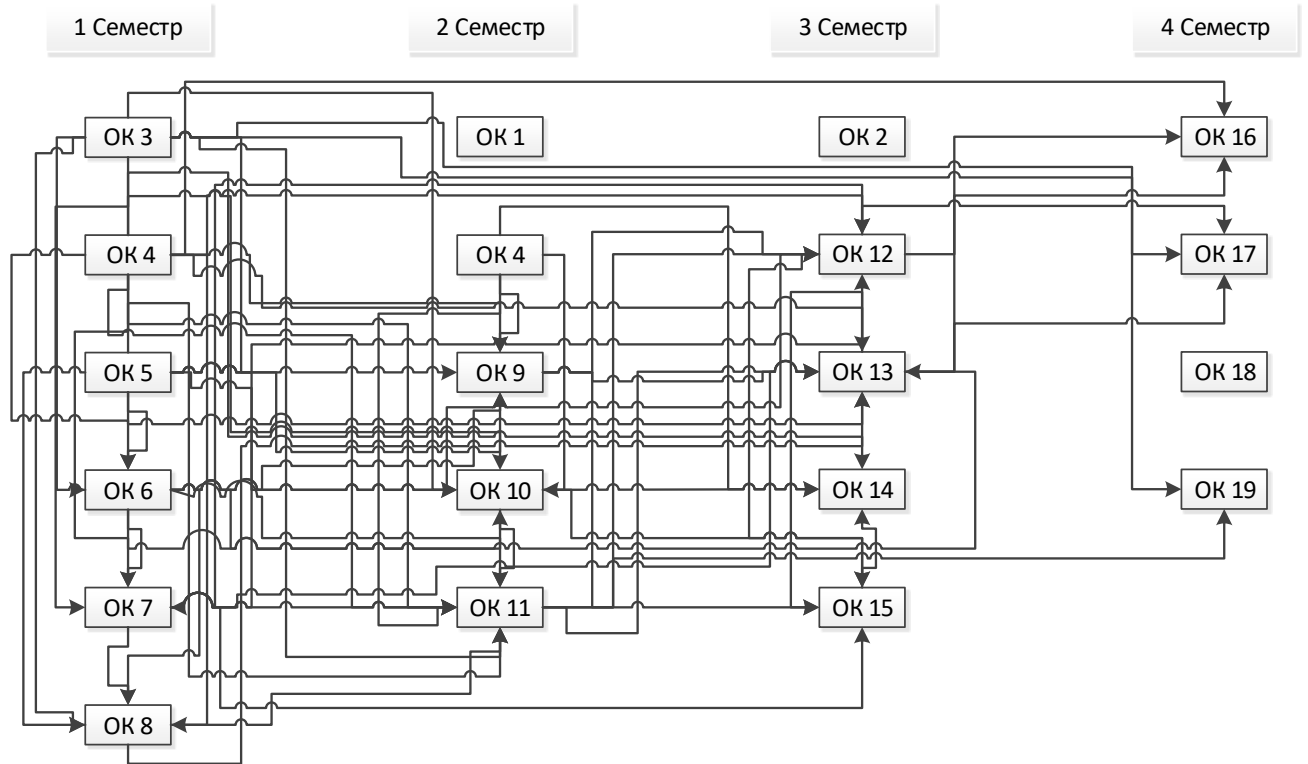

Вибіркові компоненти ОПП

	<p>Система менеджменту якості ОСВІТНЬО-ПРОФЕСІЙНА ПРОГРАМА <u>«Авіаційний транспорт»</u> (найменування спеціалізації)</p>	Шифр документа	СМЯ НАУ ОПП  <b>40/03.10 – 01 - 2021</b>
		стор. 15 з 21	

### **3. Форма атестації здобувачів вищої освіти**

Атестація випускників освітньо-професійної програми проводиться у формі атестаційного екзамену та завершується видачею документу встановленого зразка про присудження освітнього ступеня бакалавра із присвоєнням кваліфікації «Бакалавр авіаційного транспорту».

Атестаційний екзамен має перевіряти відповідність результатів навчання здобувачів вищої освіти вимогам стандарту вищої освіти та цієї освітньої програми.









(Ф 40/03-58)

**АРКУШ ПОШИРЕННЯ ДОКУМЕНТА**

№ з/п	Куди передано (підрозділ)	Дата видачі	П.І.Б. отримувача	Підпис отримувача	Примітки
1					
2					
3					
4					
5					
6					
7					
8					
9					
10					
11					
12					
13					
14					
15					
16					
17					
18					
19					
20					
21					
22					
23					
24					
25					
26					



(Ф 40/03-57)

### АРКУШ ОЗНАЙОМЛЕННЯ З ДОКУМЕНТОМ

№ з/п	Ініціал, прізвище ознайомленої особи	Підпис ознайомленої особи	Дата ознайомлення	Примітки
1				
2				
3				
4				
5				
6				
7				
8				
9				
10				
11				
12				
13				
14				
15				
16				
17				
18				
19				
20				
21				
22				
23				
24				
25				
26				



(Ф 40/03-59)

АРКУШ ОБЛІКУ ЗМІН

№ запису	№ сторінки (пункту)	Тип запису*	Ініціал, прізвище особи, яка внесла зміни	Підпис особи, яка внесла зміни	Дата внесення зміни	Дата введення зміни
1	Підстава для запису:					
2	Підстава для запису:					
3	Підстава для запису:					
4	Підстава для запису:					
5	Підстава для запису:					
6	Підстава для запису:					
7	Підстава для запису:					
8	Підстава для запису:					
9	Підстава для запису:					
10	Підстава для запису:					
11	Підстава для запису:					
12	Підстава для запису:					
13	Підстава для запису:					
14	Підстава для запису:					
15	Підстава для запису:					
16	Підстава для запису:					
17	Підстава для запису:					
18	Підстава для запису:					
19	Підстава для запису:					

\* – установлені наступні типу записів: «змінено», «замінено», «введено», «анульовано».



(Ф 40/03-60)

### АРКУШ РЕЄСТРАЦІЇ РЕВІЗІЙ

№ з/п	Дата проведення ревізії	Ініціал, прізвище особи, що проводить ревізію	Висновок проведення ревізії	Підпис особи, що провела ревізію
1				
2				
3				
4				
5				
6				
7				
8				
9				
10				
11				
12				
13				
14				
15				
16				
17				
18				
19				
20				
21				
22				
23				
24				
25				
26				