

МІНІСТЕРСТВО ОСВІТИ І НАУКИ УКРАЇНИ
ВІДОКРЕМЛЕНИЙ СТРУКТУРНИЙ ПІДРОЗДІЛ
«КРИВОРІЗЬКИЙ ФАХОВИЙ КОЛЕДЖ
НАЦІОНАЛЬНОГО АВІАЦІЙНОГО УНІВЕРСИТЕТУ»

КОНТРОЛЬОВАНИЙ
ПРИМІРНИК



Анатолій АНДРУСЕВИЧ
2022р.



Система менеджменту якості

ПОЛОЖЕННЯ
про освітні (освітньо-професійні) програми
СМЯ ВСП «КРФК НАУ» П 40/03 – 03 – 2022

СХВАЛЕНО
педагогічною радою коледжу
від «14» 12 2022 р., протокол № 3

Введено в дію
наказом начальника коледжу
від «13» 12 2022 р., № 148-09

КРИВИЙ РІГ

	Система менеджменту якості ПОЛОЖЕННЯ про освітні (освітньо-професійні) програми	Шифр документа	СМЯ ВСП «КРФК НАУ» П 40/03 – 03 – 2022
		сторінка 2 з 49	

УЗГОДЖЕННЯ:

	Підпис	Ініціал, прізвище	Посада	Дата
Розробник		Н. Андрусевич	Завідувач відділення моніторингу та забезпечення якості освіти	20.12.22
Узгоджено		Г. Даниліна	Заступник начальника коледжу з навчально- методичної роботи	20.12.22
Узгоджено		М. Кольчак	Завідувач навчально- методичного кабінету	20.12.22
Узгоджено		Д. Власенков	Відповідальний з якості коледжу	20.12.22.

Рівень документа – 2а

Плановий термін між ревізіями – 1 рік

КОНТРОЛЬОВАНИЙ ПРИМІРНИК

Надруковано в єдиному екземплярі

Загальна кількість врахованих примірників - 0

У справу № _____

	Система менеджменту якості ПОЛОЖЕННЯ про освітні (освітньо-професійні) програми	Шифр документа	СМЯ ВСП «КРФК НАУ» П 40/03 – 03 – 2022
		сторінка 3 з 49	

ЗМІСТ

1. ЗАГАЛЬНІ ПОЛОЖЕННЯ.....	4
2. ПОРЯДОК ЗАПОЧАТКУВАННЯ, ВПРОВАДЖЕННЯ ТА РЕАЛІЗАЦІЯ ОСВІТНЬОЇ (ОСВІТНЬО-ПРОФЕСІЙНОЇ) ПРОГРАМИ.....	6
3. ОЦІНЮВАННЯ, МОНІТОРИНГ, ПЕРЕГЛЯД, ПРИЗУПИНЕННЯ РЕАЛІЗАЦІЇ ОСВІТНІХ (ОСВІТНЬО-ПРОФЕСІЙНИХ) ПРОГРАМ	10
4. ЗАКРИТТЯ ОСВІТНЬОЇ (ОСВІТНЬО-ПРОФЕСІЙНОЇ) ПРОГРАМИ	14
5. РЕКОМЕНДАЦІЇ ДО ОФОРМЛЕННЯ, СТРУКТУРИ ТА ЗМІСТУ ОСВІТНЬОЇ (ОСВІТНЬО-ПРОФЕСІЙНОЇ) ПРОГРАМИ.....	15
6. РЕКОМЕНДОВАНІ ДЖЕРЕЛА	36

	Система менеджменту якості ПОЛОЖЕННЯ про освітні (освітньо-професійні) програми	Шифр документа	СМЯ ВСП «КРФК НАУ» П 40/03 – 03 – 2022
		сторінка 4 з 49	

1. ЗАГАЛЬНІ ПОЛОЖЕННЯ

1.1. Положення про освітні (освітньо-професійні) програми (далі – Положення) у Відокремленому структурному підрозділі «Криворізький фаховий коледж Національного авіаційного університету» (далі – Коледж) складено відповідно до Законів України «Про освіту» від 05.09.2017р. №2145-VIII, «Про вищу освіту» від 01.07.2014 №1556-VII, «Про фахову передвищу освіту» від 06.06.2019р. №2745-VIII, Методичних рекомендацій щодо розроблення стандартів вищої освіти, затверджених Наказом Міністерства освіти і науки України від 01 червня 2016 р. №600 (у редакції наказу Міністерства освіти і науки України від 01 жовтня 2019 р. №1254), Методичних рекомендацій щодо розроблення стандартів фахової передвищої освіти, затверджених Наказом Міністерства освіти і науки України від 13 липня 2020 р. №918 та інших нормативних документів.

1.2. Освітня (освітньо-професійна) програма (далі ОПП) - єдиний комплекс освітніх компонентів (навчальних дисциплін, індивідуальних завдань, практик, контрольних заходів тощо), спрямованих на досягнення передбачених такою програмою результатів навчання, що дає право на отримання визначеної освітньої або освітньої та професійної (професійних) кваліфікації (кваліфікацій). Освітня (освітньо-професійна) програма може визначати єдину в її межах спеціалізацію або не передбачати спеціалізації.

Під час розроблення освітньої (освітньо-професійної) програми за спеціалізацією Коледж може встановлювати додаткові вимоги до компетентностей, результатів навчання та форм атестації, які відображають потреби конкретних спеціалізацій. Коледж має право використовувати інші формулювання спеціальних компетентностей і результатів навчання, забезпечуючи при цьому, щоб сукупність вимог освітньої (освітньо-професійної) програми повністю охоплювала всі вимоги стандарту. Назва освітньої (освітньо-професійної) програми, яку запроваджує заклад освіти, як правило, збігається з назвою спеціалізації.

Заклад освіти також має право створювати окремі ОПП в рамках однієї спеціалізації. Такі програми мають різні назви та акредитуються як окремі ОПП.

	Система менеджменту якості ПОЛОЖЕННЯ про освітні (освітньо-професійні) програми	Шифр документа	СМЯ ВСП «КРФК НАУ» П 40/03 – 03 – 2022
		сторінка 5 з 49	

1.3. Обсяг освітньої (освітньо-професійної) програми бакалавра становить 180-240 кредитів ЄКТС. Для здобуття освітнього ступеня бакалавра на основі освітнього ступеня молодшого бакалавра або на основі фахової передвищої освіти заклад освіти має право визнати та перезарахувати кредити ЄКТС, максимальний обсяг яких визначається стандартом вищої освіти.

1.4. Обсяг освітньої (освітньо-професійної) програми фахового молодшого бакалавра на основі профільної середньої освіти становить 120–180 кредитів ЄКТС, з яких до 60 кредитів ЄКТС може бути зараховано на підставі визнання результатів навчання осіб, які здобули профільну середню освіту за відповідним або спорідненим спеціальності профілем, та визначається відповідним стандартом (за наявністю).

1.5. Обсяг освітньої (освітньо-професійної) програми фахового молодшого бакалавра на основі базової середньої освіти становить до 240 кредитів ЄКТС, у тому числі 120 кредитів ЄКТС за інтегрованою з нею освітньою програмою профільної середньої освіти професійного спрямування, що відповідає галузі знань та/або спеціальності.

1.6. Обсяг освітньої (освітньо-професійної) програми фахового молодшого бакалавра на основі професійної (професійно-технічної) освіти, фахової передвищої освіти або вищої освіти визначається закладом фахової передвищої освіти з урахуванням визнання раніше здобутих результатів навчання. Обсяг такої програми становить не менше 50 відсотків загального обсягу освітньо-професійної програми на основі профільної середньої освіти.

1.7. Робоча група створюється в Коледжі з метою започаткування провадження освітньої діяльності або впровадження нової освітньої (освітньо-професійної) програми в межах ліцензованої спеціальності на певному рівні освіти. Після одержання ліцензії за спеціальністю або введення в дію рішення педагогічної ради Коледжу щодо затвердження та впровадження освітньої (освітньо-професійної) програми робоча група включається до складу групи забезпечення спеціальності.

1.8. Група забезпечення спеціальності - група педагогічних, науково-педагогічних працівників, для яких заклад освіти є основним місцем роботи і які відповідають за виконання освітніх програм за спеціальністю на певних рівнях

	Система менеджменту якості ПОЛОЖЕННЯ про освітні (освітньо-професійні) програми	Шифр документа	СМЯ ВСП «КРФК НАУ» П 40/03 – 03 – 2022
		сторінка 6 з 49	

вищої та фахової передвищої освіти, особисто беруть участь в освітньому процесі і відповідають кваліфікаційним вимогам, визначеним Ліцензійними умовами провадження освітньої діяльності.

1.9. Для освітнього ступеня бакалавра частка тих, хто має науковий ступінь та/або вчене звання, становить не менше 50 відсотків, при цьому частка тих, хто має науковий ступінь доктора наук та/або вчене звання професора становить не менше 10 відсотків загальної кількості членів групи забезпечення. Склад педагогічних та/або науково-педагогічних працівників, які мають освітню та/або професійну кваліфікацію, відповідну освітній програмі, повинен бути не менш як три особи, які мають науковий ступінь та/або вчене звання та працюють у закладі освіти за основним місцем роботи.

1.10. Для освітньо-професійного ступеня фахового молодшого бакалавра частка педагогічних (науково-педагогічних) працівників, які працюють за основним місцем роботи, повинна становити не менше 50 відсотків за відповідною спеціальністю, з яких не менш як дві особи мають вищу педагогічну категорію.

1.11. Гарант освітньої програми – педагогічний (науково-педагогічний) працівник з членів робочої групи відповідної спеціальності (освітньої (освітньо-професійної) програми, який визначається за наказом начальника коледжу відповідальним за реалізацію освітньої (освітньо-професійної) програми. За відсутності відповідного наказу гарантом освітньої (освітньо-професійної) програми вважається керівник відповідної робочої групи.

2. ПОРЯДОК ЗАПОЧАТКУВАННЯ, ВПРОВАДЖЕННЯ ТА РЕАЛІЗАЦІЯ ОСВІТНЬОЇ (ОСВІТНЬО-ПРОФЕСІЙНОЇ) ПРОГРАМИ

2.1. Випускові циклові комісії, окремі педагогічні (науково-педагогічні) працівники або керівництво Коледжу мають право ініціювати започаткування провадження освітньої діяльності чи впровадження нової освітньої (освітньо-професійної) програми в межах ліцензованої спеціальності на певному рівні освіти.

	Система менеджменту якості ПОЛОЖЕННЯ про освітні (освітньо-професійні) програми	Шифр документа	СМЯ ВСП «КРФК НАУ» П 40/03 – 03 – 2022
		сторінка 7 з 49	

2.2. Робоча група та її керівник визначаються наказом начальника коледжу.

До членів робочої групи з розробки опису освітньої програми обов'язково включаються на правах партнерів здобувачі освіти та зовнішні стейкхолдери (роботодавці, професіонали-практики, експерти галузі).

2.3. Робоча група:

- проводить аналіз ринку освітніх послуг і ринку праці, на який орієнтована програма, щодо можливостей майбутнього працевлаштування здобувачів освіти, потреби компаній/підприємств у фахівцях конкретних професій, розширення можливостей надання освітніх послуг за спеціальністю тощо;

- визначає цілі освітньої (освітньо-професійної) програми, що мають узгоджуватися з місією та стратегією коледжу, її унікальність й інноваційність, галузеві і регіональні особливості змісту освітньої (освітньо-професійної) програми, що надає їй необхідні конкурентні переваги під час позиціонування на ринку освітніх послуг України та за кордоном;

- розробляє проєкт опису освітньої (освітньо-професійної) програми у відповідності до процедури та форми, визначених даним Положенням, та у відповідності до змісту освітньої (освітньо-професійної) програми стандарту освіти спеціальності, а у разі його відсутності – відповідності результатів навчання дескрипторам Національної рамки кваліфікацій для відповідного кваліфікаційного рівня;

- організовує проведення семінару (круглого столу) зі стейкхолдерами, де обговорюється актуальність, цілі та зміст опису освітньої (освітньо-професійної) програми;

- здійснює оцінку рівня забезпечення можливого освітнього процесу (відповідність групи забезпечення освітньої (освітньо-професійної) програми акредитаційним вимогам, описи навчальних дисциплін та інших видів навчальної діяльності обов'язкового компоненту освітньої (освітньо-професійної) програми, матеріально-технічне та інформаційне забезпечення освітнього процесу, описи баз практик, які планується залучати у процесі реалізації освітньої (освітньо-професійної) програми тощо);

	Система менеджменту якості ПОЛОЖЕННЯ про освітні (освітньо-професійні) програми	Шифр документа	СМЯ ВСП «КРФК НАУ» П 40/03 – 03 – 2022
		сторінка 8 з 49	

– аналізує контингент здобувачів освіти за даною (або спорідненою) спеціальністю (в різних закладах освіти) за останні три роки та визначає прогнозовані показники кількості абітурієнтів на найближчі три роки на освітній (освітньо-професійній) програмі, що відкривається;

– аналізує відповідність освітньої (освітньо-професійної) програми вимогам внутрішньої системи забезпечення якості освітньої діяльності в Коледжі.

2.4. З метою залучення зацікавлених сторін до розробки та реалізації освітньої (освітньо-професійної) програми не пізніше ніж за один місяць до її затвердження проєкт освітньої (освітньо-професійної) програми розміщується на офіційному веб-сайті Коледжу. Зауваження і пропозиції зацікавлених осіб оприлюднюються на сайті коледжу.

2.5. Після обговорення проєкту освітньої (освітньо-професійної) програми та опрацювання зауважень і пропозицій зацікавлених осіб методична рада відділення погоджує/не погоджує впровадження освітньої (освітньо-професійної) програми або започаткування провадження освітньої діяльності.

2.6. Остаточне рішення про започаткування провадження освітньої діяльності за освітньою (освітньо-професійною) програмою в межах ліцензованої спеціальності та затвердження освітньої (освітньо-професійної) програми або започаткування освітньої діяльності за освітньою (освітньо-професійною) програмою нової спеціальності приймається на засіданні педагогічної ради Коледжу.

2.7. При започаткуванні освітньої діяльності за освітньою (освітньо-професійною) програмою нової спеціальності сформована робочою групою та схвалена педагогічною радою Коледжу ліцензійна справа передається в ЄДЕБО для проведення процедури електронного ліцензування.

2.8. На основі затвердженої освітньої (освітньо-професійної) програми випускова циклова комісія розробляє навчальний план, який визначає перелік та обсяг навчальних дисциплін у кредитах ЄКТС, послідовність вивчення дисциплін, форми проведення навчальних занять та їх обсяг, форми поточного і підсумкового контролю.

2.9. Реалізацію освітніх (освітньо-професійних) програм здійснює група забезпечення спеціальності та гарант освітньої програми.

	<p>Система менеджменту якості ПОЛОЖЕННЯ про освітні (освітньо-професійні) програми</p>	Шифр документа	СМЯ ВСП «КРФК НАУ» П 40/03 – 03 – 2022
		сторінка 9 з 49	

2.10. Група забезпечення спеціальності під час провадження освітньої діяльності виконує наступні функції:

- приймає участь у періодичному перегляді освітньої (освітньо-професійної) програми з урахуванням пропозицій стейкхолдерів, здобувачів освіти, представників курсантського (студентського) самоврядування, органів державної влади та громадськості; тенденцій розвитку спеціальності, ринку праці, галузевого і регіонального контексту, а також позитивного досвіду реалізації аналогічних вітчизняних та іноземних освітніх програм згідно цього Положення;

- за необхідністю вносить зміни до освітньої (освітньо-професійної) програми, навчальних планів та іншої навчально-методичної документації, що організаційно супроводжують процес підготовки здобувачів освіти за відповідною освітньою програмою з урахуванням рекомендацій навчального відділу щодо їх структури;

- здійснює аналіз забезпечення освітньої (освітньо-професійної) програми необхідними інформаційними ресурсами, навчально-методичною літературою, устаткуванням, обладнанням, технічними засобами навчання тощо;

- спільно з адміністратором ЄДЕБО, відділом кадрів Коледжу та навчальним відділом забезпечує актуальність внесеної інформації в ЄДЕБО та на веб - сайті Коледжу.

2.11. Гарант освітньої (освітньо-професійної) програми відповідає за контроль дотримання ліцензійних вимог під час провадження освітньої діяльності за відповідною освітньою (освітньо-професійною) програмою.

2.12. Початком реалізації освітньої (освітньо-професійної) програми є набір здобувачів освіти. Відповідальними за набір на освітню (освітньо-професійну) програму є безпосередньо гарант програми, голова випускової циклової комісії та група забезпечення спеціальності.

2.13. Гарант освітньої (освітньо-професійної) програми), члени робочої групи та групи забезпечення спеціальності у своїй діяльності взаємодіють з цикловими комісіями Коледжу, навчальним відділом, відділом кадрів та іншими структурними підрозділами в межах виконання своїх обов'язків.

2.14. Голова випускової циклової комісії та завідувач відділення здійснюють керівну і наглядову функцію за діяльністю робочих груп, відповідають за повну та якісну реалізацію покладених на робочу групу функцій.

	Система менеджменту якості ПОЛОЖЕННЯ про освітні (освітньо-професійні) програми	Шифр документа	СМЯ ВСП «КРФК НАУ» П 40/03 – 03 – 2022
		сторінка 10 з 49	

2.15. Гарант освітньої (освітньо-професійної) програми безпосередньо підпорядковується голові циклової комісії, призначеної випусковою для відповідної освітньої (освітньо-професійної) програми, якщо він не є головою цієї циклової комісії.

2.16. Гарант та група забезпечення освітньої (освітньо-професійної) програми несуть відповідальність за якість реалізації освітніх компонентів освітньої (освітньо-професійної) програми. Гарант періодично проводить моніторинг якості освіти та перегляд освітньої (освітньо-професійної) програми.

3. ОЦІНЮВАННЯ, МОНІТОРИНГ, ПЕРЕГЛЯД, ПРИЗУПИНЕННЯ РЕАЛІЗАЦІЇ ОСВІТНІХ (ОСВІТНЬО-ПРОФЕСІЙНИХ) ПРОГРАМ

3.1. Оцінювання якості освітньої (освітньо-професійної) програми може бути зовнішнім та внутрішнім.

3.2. Зовнішнє оцінювання освітньої (освітньо-професійної) програми для вищої освіти проводиться Національним агентством із забезпечення якості вищої освіти, відповідно до «Положення про акредитацію освітніх програм, за якими здійснюється підготовка здобувачів вищої освіти», а також може проводитися українськими агенціями, що акредитовані Національним агентством чи іноземними акредитаційними агентствами. Перелік іноземних акредитаційних агентств та агентств із забезпечення якості вищої освіти, які видають сертифікати про акредитацію освітніх (освітньо-професійних) програм, що визнаються в Україні, регламентований розпорядженням Кабінету Міністрів України.

3.3. Зовнішнє оцінювання освітньої (освітньо-професійної) програми для фахової передвищої освіти проводиться Державною службою якості освіти України.

3.4. Внутрішнє оцінювання якості реалізації освітньої (освітньо-професійної) програми відбувається в Коледжі через процедури внутрішнього моніторингу та її перегляду.

3.5. Здійснення постійного моніторингу змісту освіти полягає у періодичному аналізі та перегляді освітніх (освітньо-професійних) програм, навчальних планів, навчальних та робочих програм навчальних дисциплін на

	Система менеджменту якості ПОЛОЖЕННЯ про освітні (освітньо-професійні) програми	Шифр документа	СМЯ ВСП «КРФК НАУ» П 40/03 – 03 – 2022
		сторінка 11 з 49	

предмет їх відповідності нагальним вимогам ринку праці, потребам здобувачів вищої та фахової передвищої освіти тощо.

3.6. Моніторинг освітньої (освітньо-професійної) програми та її компонентів виконується шляхом опитування здобувачів освіти, педагогічних (науково-педагогічних) працівників, випускників, роботодавців з метою оцінювання викладання, навчання та оцінювання, а також вихідної інформації відповідно до показника успішності.

3.7. Перегляд освітніх (освітньо-професійних) програм в Коледжі проводиться щорічно (не рідше одного разу на рік) за результатами моніторингу:

- по завершенню реалізації освітнього компоненту;
- по завершенню атестації здобувачів освіти;
- після введення в дію нормативних документів Коледжу, які регламентують процеси пов'язані з проектуванням та реалізацією освітніх (освітньо-професійних) програм;
- після введення в дію затверджених стандартів освіти (професійних стандартів).

3.8. Перегляд освітньої (освітньо-професійної) програми може здійснюватися на підставі експертного висновку та звітів проведення зовнішнього моніторингу відповідними установами.

3.9. Ініціаторами процедури перегляду є безпосередні учасники реалізації освітньої (освітньо-професійної) програми, внутрішні та зовнішні стейкхолдери.

При перегляді освітньої (освітньо-професійної) програми до членів робочої групи з розробки опису освітньої програми обов'язково включаються на правах партнерів здобувачі освіти та зовнішні стейкхолдери (роботодавці, професіонали-практики, експерти галузі).

3.10. Внесення змін в освітні компоненти (навчальні та робочі програми навчальних дисциплін, зміст курсових проєктів (робіт) та зміст кваліфікаційних робіт, програми практик, програми кваліфікаційних екзаменів тощо) відбувається на підставі результатів моніторингу відповідно до документованої процедури «Порядок внесення змін у документацію» за умови, якщо результати перегляду не впливають та не потребують внесення змін в опис освітньої (освітньо-професійної) програми. Зокрема, щорічно переглядається зміст освітніх

	<p>Система менеджменту якості ПОЛОЖЕННЯ про освітні (освітньо-професійні) програми</p>	Шифр документа	СМЯ ВСП «КРФК НАУ» П 40/03 – 03 – 2022
		сторінка 12 з 49	

компонентів щодо їх актуальності та відповідності зовнішнім умовам ринку праці, стандартам тощо.

3.11. Внесення змін в опис освітньої (освітньо-професійної) програми реалізується на підставі результатів оцінювання якості її реалізації, зокрема:

- вилучення освітніх компонентів (навчальних дисциплін);
- запровадження нових обов'язкових освітніх компонентів;
- перенесення освітніх компонентів на інший курс;
- розширення переліку дисциплін вільного вибору здобувача освіти тощо;

та за наступних умов:

- зміна кредитів освітніх компонентів;
- зміна терміну навчання, обсягу програми;
- зміна форми контролю (наприклад екзамен на залік);
- зміни в розділі «Ресурсне забезпечення реалізації програми»;
- зміни в розділі «Академічна мобільність»;
- зміни в «Структурно-логічній схемі освітньої (освітньо-професійної) програми»;
- зміна гаранта та/або члена робочої групи, вилучення/додавання члена робочої групи (наприклад звільнення педагогічного або науково-педагогічного працівника з Коледжу);
- додавання (вилучення) однієї з форм атестації здобувачів освіти;
- зміна назви та кількості освітніх компонентів (з наступним внесенням змін у матриці);
- зміни в «Матриці відповідності програмних компетентностей компонентам освітньої (освітньо-професійної) програми»;
- зміни в «Матриці забезпечення програмних результатів навчання відповідними компонентами освітньої (освітньо-професійної) програми».

Внесення змін в опис освітньої (освітньо-професійної) програми проводиться відповідно до документованої процедури «Порядок внесення змін у документацію» та вводиться в дію наказом начальника коледжу.

Внесення змін в опис освітньої (освітньо-професійної) програми є допустимим за умови не більше 25% від її загального обсягу за весь період дії

	Система менеджменту якості ПОЛОЖЕННЯ про освітні (освітньо-професійні) програми	Шифр документа	СМЯ ВСП «КРФК НАУ» П 40/03 – 03 – 2022
		сторінка 13 з 49	

програми (на титульному аркуші освітньої (освітньо-професійної) програми пишеться або додруковується наступне: «Із змінами, внесеними в результаті перегляду освітньої програми, відповідно до наказу начальника коледжу від *(вказати дату)* № *(вказати номер)*», в аркуш обліку змін вноситься необхідна інформація).

За інших умов передбачено процедуру перезатвердження з випуском нової редакції освітньої (освітньо-професійної) програми.

3.12. Обов'язкове перезатвердження у зв'язку з формуванням нової редакції освітньої (освітньо-професійної) програми можливе за наступних умов:

- звіт експертів, наслідком якого можуть бути внесені зміни в освітню (освітньо-професійну) програму;
- зміна зовнішніх нормативних документів, що регулюють провадження освітньої діяльності (Закони України «Про освіту», «Про вищу освіту», «Про фахову передвищу освіту»), затвердження стандартів фахової передвищої або вищої освіти, Постанови Кабінету Міністрів, зміни у Національній рамці кваліфікацій, Класифікаторі професій ДК 003:2010 тощо;
- обґрунтовані рекомендації (пропозиції) зовнішніх стейкхолдерів щодо реалізації освітньої (освітньо-професійної) програми в частині зміни програмних компетентностей, програмних результатів навчання;
- додавання/вилучення спеціалізацій;
- кількість змін в описі освітньої (освітньо-професійної) програми перевищує 25% від загального її обсягу.

Процедура перезатвердження освітньої (освітньо-професійної) програми передбачає:

- публічне обговорення зі стейкхолдерами (круглий стіл, зустріч тощо), зокрема розміщення на сайті Коледжу нової редакції проекту освітньої (освітньо-професійної) програми не пізніше ніж за місяць;
- погодження курсантської (студентської) ради відділення;
- погодження цикловою комісією, методичною радою відділення та методичною радою коледжу;
- затвердження на педагогічній раді Коледжу.

На титульному аркуші перезатвердженої освітньої (освітньо-професійної) програми вказується наступна версія документа.

	Система менеджменту якості ПОЛОЖЕННЯ про освітні (освітньо-професійні) програми	Шифр документа	СМЯ ВСП «КРФК НАУ» П 40/03 – 03 – 2022
		сторінка 14 з 49	

За всіх інших умов, в тому числі зміна назви чи типу освітньої (освітньо-професійної) програми, розробляється нова освітня (освітньо-професійна) програма.

Після проведення процедури перегляду освітньої (освітньо-професійної) програми усі зацікавлені сторони обов'язково інформуються щодо прийнятого рішення (оприлюднення на веб-сайті Коледжу).

4. ЗАКРИТТЯ ОСВІТНЬОЇ (ОСВІТНЬО-ПРОФЕСІЙНОЇ) ПРОГРАМИ

4.1. Призупинення реалізації освітньої (освітньо-професійної) програми виконується шляхом припинення набору здобувачів освіти на перший курс за обставин, при яких подальша реалізація освітньої (освітньо-професійної) програми є неможливою або не доцільною.

4.2. У такому випадку голова циклової комісії, гарант та члени групи забезпечення готують обґрунтування щодо призупинення набору здобувачів освіти на освітню (освітньо-професійну) програму.

При формуванні обґрунтування необхідно:

- вказати, які фактори впливали (ненезбитковість, негативні відгуки здобувачів освіти/випускників, негативні відгуки роботодавців, професіоналів-практиків, експертів галузі, у яких працюють випускники, відсутність кваліфікованих кадрів для підтримки освітньої (освітньо-професійної) програми або мала кількість набору здобувачів освіти);

- визначити та погодити наслідки призупинення реалізації програми зі стейкхолдерами (роботодавцями, професіоналами-практиками, експертами галузі), здобувачами освіти, батьками, педагогічними та науково-педагогічними працівниками);

- підготувати аналітичну інформацію щодо моніторингу реалізації програми за попередні роки, а також відомості щодо зміни у нормативних документах, що регулюють питання змісту освіти за відповідною спеціальністю, зокрема прийняття нових освітніх та професійних стандартів фахової передвищої та вищої освіти України.

	Система менеджменту якості ПОЛОЖЕННЯ про освітні (освітньо-професійні) програми	Шифр документа	СМЯ ВСП «КРФК НАУ» П 40/03 – 03 – 2022
		сторінка 15 з 49	

4.3. Гарант освітньої (освітньо-професійної) програми на підставі вищевказаних документів та рішення випускової циклової комісії та відділення повинен винести питання на засідання педагогічної ради та курсантської (студентської) ради Коледжу щодо призупинення набору на освітню (освітньо-професійну) програму та визначення стратегії подальшого навчання здобувачів освіти старших курсів.

5. РЕКОМЕНДАЦІЇ ДО ОФОРМЛЕННЯ, СТРУКТУРИ ТА ЗМІСТУ ОСВІТНЬОЇ (ОСВІТНЬО-ПРОФЕСІЙНОЇ) ПРОГРАМИ

5.1. До структури освітньої (освітньо-професійної) програми входять:

- титульний аркуш;
- лист погодження;
- передмова;
- основна частина:
 - профіль освітньої (освітньо-професійної) програми;
 - перелік компонент освітньої (освітньо-професійної) програми та їх логічна послідовність;
 - форма атестації здобувачів вищої/фахової передвищої освіти;
 - вимоги до системи внутрішнього забезпечення якості освіти;
 - вимоги професійних стандартів (за наявності);
 - матриця відповідності програмних компетентностей компонентам освітньої (освітньо-професійної) програми;
 - матриця забезпечення програмних результатів навчання (ПРН) відповідними компонентами освітньої (освітньо-професійної) програми;
 - матриця відповідності результатів навчання та компетентностей.

5.2. При оформленні освітньої (освітньо-професійної) програми використовується прямий звичайний шрифт Times New Roman, розмір (кегель) – 14, міжрядковий інтервал – 1,0, абзац – 1,25.

При заповненні табличних форм рекомендується використовувати прямий звичайний шрифт Times New Roman, розмір (кегель) – 12, міжрядковий інтервал – 1,0.

	Система менеджменту якості ПОЛОЖЕННЯ про освітні (освітньо-професійні) програми	Шифр документа	СМЯ ВСП «КРФК НАУ» П 40/03 – 03 – 2022
		сторінка 16 з 49	

Дата наводиться арабськими цифрами у форматі ЧЧ.ММ.РРРР.

5.3. Титульний аркуш.

На титульному аркуші (Додаток 1) освітньої (освітньо-професійної) програми вказуються:

- назва закладу освіти;
- повна назва освітньої (освітньо-професійної) програми (як правило, назва освітньої (освітньо-професійної) програми співпадає з найменуванням спеціальності (спеціалізації));
- відповідність освітньої (освітньо-професійної) програми рівню вищої або фахової передвищої освіти;
- код та найменування спеціальності та шифр й найменування галузі знань, які вказуються відповідно до переліку галузей знань і спеціальностей, за якими здійснюється підготовка здобувачів освіти, що затверджений постановою Кабінету Міністрів України від 29.04.2015 року № 266 (зі змінами);
- назву кваліфікації (за наявності).

5.4. Освітня (освітньо-професійна) програма затверджується педагогічною радою Коледжу та вводиться в дію наказом начальника коледжу.

5.5. Лист погодження.

Зазначається інформація про стандарт освіти відповідної спеціальності, на основі якого розроблено ОПП: «Стандарт *(вказати – вищої освіти чи фахової передвищої освіти)* України: *(вказати рівень - перший (бакалаврський) рівень/рівень фахової передвищої освіти)*, галузь знань *(вказати шифр)* «*(вказати назву)*», спеціальність *(вказати код)* «*(вказати назву)*». Стандарт *(вказати – вищої освіти чи фахової передвищої освіти)* затверджено і введено в дію наказом Міністерства освіти і науки від *(вказати дату у форматі День.Місяць.Рік р.)* № *(вказати номер)*».

URL: <https://mon.gov.ua/storage/app/media/Fakhova%20peredvyshcha%20osvita/Zatverdzeni.standarty/2021/07/08/072.Finans.bankiv.sprava.strakhuvannya.08.07.docx>

При відсутності стандарту вказується: «ДІЄ ЯК ТИМЧАСОВА ДО ВВЕДЕННЯ СТАНДАРТУ ВИЩОЇ/ФАХОВОЇ ПЕРЕДВИЩОЇ ОСВІТИ УКРАЇНИ»

Форма та кількість погоджень, прийнятих у Коледжі, наведені у Додатку 1.

	Система менеджменту якості ПОЛОЖЕННЯ про освітні (освітньо-професійні) програми	Шифр документа	СМЯ ВСП «КРФК НАУ» П 40/03 – 03 – 2022
		сторінка 17 з 49	

5.6. Передмова.

У передмові (Додаток 1) необхідно надати інформацію про учасників робочої групи освітньої (освітньо-професійної) програми. Для педагогічних (науково-педагогічних) працівників зазначають посаду, педагогічну категорію, вчене звання, науковий ступінь (за наявністю). Для здобувачів освіти вказується номер групи. Для зовнішніх стейкхолдерів (роботодавці, професіонали-практики, експерти галузі, випускники) вказується посада, назва підприємства (організації, установи, компанії).

За наявності рецензій-відгуків зовнішніх стейкхолдерів можуть вказуватись їхні прізвища, ім'я, по батькові, посади, звання, назви підприємств (організацій, компаній) тощо або достатньо вказати: «Рецензії-відгуки зовнішніх стейкхолдерів додаються».

Рецензентами можуть бути представники академічної спільноти (науково-педагогічні, педагогічні працівники інших закладів вищої та фахової передвищої освіти, які здійснюють педагогічну діяльність у сфері освіти, що відповідає специфіці ОПП); професійного середовища (роботодавці, професіонали-практики, експерти галузі, представники професійних спілок та асоціацій тощо), сфера діяльності яких відповідає специфіці ОПП, що рецензується.

Рецензія-відгук формується з метою оцінки визначених у освітній (освітньо-професійній) програмі очікуваних результатів навчання (компетентностей), якими повинен оволодіти здобувач відповідного ступеня освіти.

5.7. Основна частина.

5.7.1. Профіль (опис) освітньої (освітньо-професійної) програми.

Профіль (опис) освітньої (освітньо-професійної) програми (Додаток 1) визначається в наступному виді:

	Система менеджменту якості ПОЛОЖЕННЯ про освітні (освітньо-професійні) програми	Шифр документа	СМЯ ВСП «КРФК НАУ» П 40/03 – 03 – 2022
		сторінка 18 з 49	

Розділ 1. Загальна інформація	
1.1. Повна назва закладу вищої освіти та структурного підрозділу	<p>Національний авіаційний університет Відокремлений структурний підрозділ «Криворізький фаховий коледж Національного авіаційного університету»</p> <p><i>При підготовці здобувачів освіти за програмами подвійних або спільних дипломів наводяться також повні офіційні назви навчальних закладів, що присуджують кваліфікацію та назви країн, де ці заклади розташовані.</i></p>
1.2. Рівень та ступінь фахової передвищої/вищої освіти, назва кваліфікації мовою оригіналу	<p>Вказується ступінь вищої або фахової передвищої освіти та повна назва кваліфікації мовою оригіналу, які присуджуються на основі успішного завершення даної освітньої (освітньо-професійної) програми.</p> <p>Якщо за результатами успішного виконання освітньої (освітньо-професійної) програми Коледж має право присвоювати професійну(і) кваліфікацію(і), то подається її назва (перелік назв) та вказуються процедури їх присвоєння.</p> <p><i>Приклад (для фахової передвищої освіти):</i> Рівень освіти: фахова передвища освіта Освітньо-професійний ступінь: фаховий молодший бакалавр Освітня кваліфікація: фаховий молодший бакалавр з (вказати назву спеціальності (та/або спеціалізації)). Професійна кваліфікація: (за наявністю) <i>Приклад (для першого (бакалаврського) рівня вищої освіти):</i> Рівень освіти: перший (бакалаврський) рівень вищої освіти Освітній ступінь: бакалавр Освітня кваліфікація: бакалавр з телекомунікацій та радіотехніки</p>
1.3. Офіційна назва освітньої	Вказується назва освітньої (освітньо-



<p>(освітньо-професійної) програми</p>	<p>професійної) програми. Не зазначаються слова: освітньо-професійна програма, база навчання, кваліфікація, не проставляються лапки. <i>Приклад:</i> Транспортні технології (на автомобільному транспорті)</p>
<p>1.4. Тип диплому та обсяг освітньої (освітньо-професійної) програми</p>	<p>Вказується тип диплому – одиничний, подвійний, спільний. Обсяг вказується в кредитах ЄКТС, термін навчання – в роках. <i>Приклад (для фахової передвищої освіти):</i> Диплом фахового молодшого бакалавра, одиничний, 180 кредитів ЄКТС, термін навчання 2 роки 10 місяців. Термін навчання може бути зменшений: - на базі базової середньої освіти на 60 кредитів ЄКТС на підставі визнання результатів навчання осіб, які здобули профільну середню освіту за відповідним або спорідненим спеціальності профілем; - на основі професійної (професійно-технічної) освіти, фахової передвищої освіти або вищої освіти з урахуванням визнання раніше здобутих результатів навчання до 50 відсотків загального обсягу. <i>Приклад (для першого (бакалаврського) рівня вищої освіти):</i> Диплом бакалавра, одиничний, 240 кредитів ЄКТС, термін навчання 3 роки 10 місяців Термін навчання може бути зменшений: - на основі молодшого спеціаліста (молодшого бакалавра) на 120 кредитів ЄКТС; - на основі фахового молодшого бакалавра на 60 кредитів ЄКТС.</p>
<p>1.5. Наявність акредитації</p>	<p>Подається інформація про акредитацію освітньої (освітньо-професійної) програми, у тому числі іноземну або міжнародну. Вказується назва організації (Акредитаційна комісія, Міністерство освіти і науки України,</p>



	<p>надалі Національне агентство із забезпечення якості вищої освіти), яка надала акредитацію даній освітній (освітньо-професійній) програмі, країна, де ця організація розташована, період акредитації. Можна вказати дані сертифікату про акредитацію спеціальності.</p> <p>Можна вказати назву організації та термін, коли планується проходження акредитації.</p> <p><i>Приклад:</i> Міністерство освіти і науки України, сертифікат про акредитацію Серія (вказати серію) № (вказати номер), виданий (вказати дату у форматі День.Місяць.Рік р., наприклад, 21.06.2016 р.) дійсний до (вказати дату у форматі День.Місяць.Рік р., наприклад, 21.06.2026 р.)</p> <p><i>Приклад (для фахової передвищої освіти):</i> Державна служба забезпечення якості освіти. Термін подання програми на акредитацію – до 2026 р.</p> <p><i>Приклад (для першого (бакалаврського) рівня вищої освіти):</i> Національне агентство із забезпечення якості вищої освіти. Термін подання програми на акредитацію – до 2026 р.</p>
1.6. Цикл/рівень	<p>Вказуються рівні відповідності.</p> <p>Рівень фахової передвищої освіти відповідає п'ятому кваліфікаційному рівню НРК України.</p> <p><i>Приклад (для фахової передвищої освіти):</i> НРК – 5 рівень.</p> <p><i>Приклад (для першого (бакалаврського) рівня вищої освіти):</i> FQ-EHEA – перший цикл, QF-LLL – 6 рівень, НРК – 6 рівень</p>
1.7. Передумови	<p>Зазначаються вимоги щодо попередньої освіти. За необхідності вказується, що обмежує перехід на дану освітню (освітньо-</p>



професійну) програму.

Приклад (для фахової передвищої освіти):

Вимоги щодо попередньої освіти визначаються умовами прийому до закладу фахової передвищої освіти.

Для здобуття освітньо-професійного ступеня фахового молодшого бакалавра на основі профільної середньої освіти за відповідним або спорідненим спеціальності профілем заклад освіти має право визнати та перезарахувати не більше 60 кредитів ЄКТС.

На основі професійної (професійно-технічної) освіти, фахової передвищої освіти або вищої освіти заклад освіти може визнати та перезарахувати до 50 відсотків загального обсягу освітньо-професійної програми на основі профільної середньої освіти.

Приклад (для першого (бакалаврського) рівня вищої освіти):

Вимоги щодо попередньої освіти визначаються умовами прийому до закладу фахової передвищої освіти.

Для здобуття освітнього ступеня бакалавра на основі ступеня молодшого бакалавра (освітньо-кваліфікаційного рівня «молодший спеціаліст») заклад освіти має право визнати та перезарахувати не більше 120 кредитів ЄКТС, отриманих в межах попередньої освітньої програми підготовки молодшого бакалавра (молодшого спеціаліста) за тією ж спеціальністю, і не більше 60 кредитів ЄКТС, отриманих в межах попередньої освітньої програми підготовки молодшого бакалавра (молодшого спеціаліста) за іншими спеціальностями.

На основі ступеня «фаховий молодший бакалавр» заклад освіти має право визнати та перезарахувати не більше ніж 60 кредитів ЄКТС, отриманих за попередньою освітньою програмою фахової передвищої освіти».

1.8. Мова(и) викладання

Вказується мова(и) навчання.

	Система менеджменту якості ПОЛОЖЕННЯ про освітні (освітньо-професійні) програми	Шифр документа	СМЯ ВСП «КРФК НАУ» П 40/03 – 03 – 2022
		сторінка 22 з 49	

	<i>Приклади:</i> Українська. Англійська. Українська та англійська. Українська. Окремі дисципліни викладаються англійською.
1.9. Термін дії освітньої (освітньо-професійної) програми	Вказується термін дії освітньої (освітньо-професійної) програми. Цей термін не може перевищувати період акредитації. <i>Приклад:</i> Термін дії – до 2026 р. Перегляд – не рідше одного разу на рік.
1.10. Інтернет-адреса постійного розміщення опису освітньої (освітньо-професійної) програми	Вказується адреса сторінки даної освітньої (освітньо-професійної) програми на сайті Коледжу. Вказується актуальна інтернет-адреса сторінки даної освітньої (освітньо-професійної) програми та вибіркового освітнього компонента закладу освіти. <i>Приклад:</i> Опис освітньо-професійної програми та вибіркового дисциплін постійно розміщені на сайті коледжу за інтернет-адресою: http://kk.nau.edu.ua/
Розділ 2. Мета освітньої (освітньо-професійної) програми	
Зазначається чітко та коротко формулювання освітньої (освітньо-професійної) програми (в одному – двох реченнях). <i>Приклад:</i> Підготовка фахівців, здатних ідентифікувати та вирішувати складні спеціалізовані задачі та практичні проблеми у сфері (далі продовжити з вказанням особливостей спеціальності).	
Розділ 3. Характеристика освітньої (освітньо-професійної) програми	
3.1. Предметна область	Опис предметної області береться з стандарту освіти відповідного рівня та спеціальності та містить інформацію про об'єкти вивчення та/або діяльності; цілі навчання; теоретичний зміст предметної області; методи, методика та технології; інструменти та обладнання.
3.2. Орієнтація освітньої (освітньо-професійної) програми	Освітня (освітньо-професійна) програма - для фахового молодшого бакалавра/бакалавра. Відповідно до Міжнародної



	<p>стандартної класифікації освіти освітня (освітньо-професійна) програма фахового молодшого бакалавра/ бакалавра має прикладну(професійну) орієнтацію. Орієнтація освітньої (освітньо-професійної) визначається як «освітньо-професійна прикладна» (наприклад, «фаховий молодший бакалавр» та професійної кваліфікації (наприклад, за професійним стандартом «Технік-програміст»).</p>
3.3. Основний фокус освітньої (освітньо-професійної) програми та спеціалізації	<p>Зазначаються загальна/спеціальна освіта в галузі/предметній області/спеціальності та ключові слова (5-7). Фокус програми може бути загальний чи спеціальний. <i>Приклад:</i> Фахова передвища освіта/ Вища в галузі знань (<i>вказати назву галузі</i>) з поглибленою спеціальною підготовкою в сфері (<i>вказати</i>). Ключові слова: <i>перерахувати ключові слова (системи програмування, бази даних)</i>.</p>
3.4. Особливості освітньої (освітньо-професійної) програми	<p>У даному розділі можуть бути зазначені вимоги щодо міжнародної мобільності, обов'язкових виробничих практик тощо. <i>Наприклад:</i> обов'язковий семестр міжнародної мобільності; реалізується англійською мовою; вимагає спеціальної практики тощо. Також можуть вказуватися узгодженість даної освітньої (освітньо-професійної) програми із програмами інших країн, експериментальний характер освітньої (освітньо-професійної) програми та інші особливості, які надає Закон України «Про фахову передвищу освіту»/«Про вищу» в контексті академічної мобільності.</p>
Розділ 4. Придатність випускників до працевлаштування та подальшого навчання	
4.1. Придатність до працевлаштування	<p>Коротко вказуються види економічної діяльності, професійні назви робіт відповідно до Державного класифікатора професій</p>

	Система менеджменту якості ПОЛОЖЕННЯ про освітні (освітньо-професійні) програми	Шифр документа	СМЯ ВСП «КРФК НАУ» П 40/03 – 03 – 2022
		сторінка 24 з 49	

	України.
4.2. Подальше навчання	<p>Вказуються можливості для продовження навчання на вищому рівні. Береться із стандарту освіти.</p> <p><i>Приклад (для фахової передвищої освіти):</i> Продовження навчання за початковим рівнем (короткий цикл) та/або першим (бакалаврський) рівнем вищої освіти та набуття додаткових кваліфікацій в системі освіти дорослих, в тому числі післядипломної освіти.</p> <p><i>Приклад (для першого (бакалаврського) рівня вищої освіти):</i> Продовження освіти за другим (магістерським) рівнем вищої освіти. Набуття додаткових кваліфікацій в системі післядипломної освіти.</p>
Розділ 5. Викладання та оцінювання	
5.1. Викладання та навчання	<p>Коротко (до 3-х рядків) описуються основні підходи, методи та технології, які використовуються в освітній (освітньо-професійній) програмі.</p> <p><i>Приклад:</i> студентоцентроване навчання, самонавчання, проблемно-орієнтоване навчання, комбінація лекцій, лабораторних, практичних занять із розв'язанням ситуаційних завдань та використанням кейс-методів, ділових ігор, міждисциплінарних тренінгів, що розвивають комунікативні та лідерські навички й уміння працювати в команді, виконання проєктів, дослідницькі лабораторні роботи, підготовка кваліфікаційної роботи.</p>
5.2. Оцінювання	<p>Вказуються методи оцінювання.</p> <p><i>Приклад:</i> Оцінювання навчальних досягнень здійснюється за 100-бальною (рейтинговою) шкалою ЕКТС (ECTS) або за національною 4-х бальною шкалою («відмінно», «добре», «задовільно», «незадовільно»).</p> <p>Види контролю: поточний; підсумковий, в</p>

	<p>Система менеджменту якості ПОЛОЖЕННЯ про освітні (освітньо-професійні) програми</p>	Шифр документа	СМЯ ВСП «КРФК НАУ» П 40/03 – 03 – 2022
		сторінка 25 з 49	

	<p>тому числі атестація здобувачів освіти. Форми контролю: усне та письмове опитування, тестові завдання, в тому числі комп'ютерне тестування, лабораторні звіти, презентації, захист курсових робіт, захист звіту з практики, захист кваліфікаційної роботи, кваліфікаційний екзамен.</p>
Розділ 6. Програмні компетентності	
6.1. Інтегральна компетентність (ІК)	<p>Формулюється шляхом конкретизації інтегральної компетентності відповідного стандарту фахової передвищої освіти або вищої освіти в контексті особливостей даної освітньої (освітньо-професійної) програми.</p>
6.2. Загальні компетентності (ЗК)	<p>Виділяються:</p> <ul style="list-style-type: none"> – компетентності, визначені стандартом фахової передвищої освіти або вищої спеціальності (як правило, 8-12 компетентностей); – компетентності, визначені Коледжем, рекомендується вибирати з переліку проекту Тюнінг (Додаток 3).
6.3. Фахові (спеціальні) компетентності спеціальності (ФК/СК)	<p>Фахові (або спеціальні) компетентності (ФК або СК) визначаються із врахуванням категорій компетентностей НРК: знання, уміння, комунікація, автономність і відповідальність. Рекомендується використовувати міжнародні зразки (проект Тюнінг) (Додаток 4).</p> <p>Виділяються:</p> <ul style="list-style-type: none"> – компетентності, визначені стандартом фахової передвищої освіти або вищої освіти (як правило, 15-18 компетентностей); – компетентності, визначені Коледжем, що забезпечують унікальність освітньо-професійної програми.
Розділ 7. Програмні результати навчання/ Результати навчання	
7.1. Програмні результати навчання/ Результати навчання	<p>Виділяються:</p> <ul style="list-style-type: none"> – програмні результати навчання (ПРН), визначені стандартом вищої, або результати навчання (РН), визначені стандартом фахової



передвищої освіти спеціальності, (стандарт визначає нормативний зміст підготовки – 15–20 узагальнених результатів навчання, які корелюються з програмними компетентностями) та, за наявності, професійним стандартом;

– програмні результати навчання, визначені Коледжем (як правило, не більше 5).

Результати навчання (ПРН або РН) формулюються в активній формі із урахуванням різних видів складності у когнітивній сфері (таксономія Блума), а також у афективній та психомоторній сферах.

Можливе формулювання результатів із врахуванням категорій компетентностей НРК: знання, уміння, комунікація, автономія і відповідальність.

– Рекомендується класифікувати результати навчання, за такими критеріями (як у Додатку до диплома): «Знання та розуміння», «Застосування знань та розуміння», «Формування суджень».

Розділ 8. Ресурсне забезпечення реалізації програми

8.1. Кадрове забезпечення

Вказуються специфічні характеристики кадрового забезпечення, включаючи можливу участь закордонних фахівців.

Приклад:

Викладачі, що забезпечують реалізацію освітньої (освітньо-професійної) програми відповідають кадровим вимогам ліцензійних умов провадження освітньої діяльності закладів освіти.

В процесі організації освітнього процесу залучаються професіонали з досвідом дослідницької, управлінської, інноваційної, творчої та фахової роботи.



8.2. Матеріально-технічне забезпечення	<p>Вказуються специфічні характеристики матеріально-технічного та програмного забезпечення.</p> <p><i>Приклад:</i></p> <p>Навчальні приміщення, лабораторії та кабінети, радіонавігаційне та радіолокаційне обладнання, системи зв'язку, лабораторно-дослідницький комплекс програмування мікроконтролерів на базі Arduino, радіополігон, комп'ютерні робочі місця, мультимедійні класи дозволяють повністю забезпечити освітній процес протягом усього циклу підготовки за освітньою (освітньо-професійною) програмою.</p>
8.3. Інформаційне та навчально-методичне забезпечення	<p>Вказуються специфічні характеристики інформаційного та навчально-методичного забезпечення.</p> <p><i>Приклад:</i></p> <p>Необмежений доступ до мережі Інтернет, наявність точок бездротового доступу до мережі Інтернет, мультимедійне обладнання, бібліотека, читальні зали, електронний репозитарій навчально-методичних комплексів з доступом через мережу Інтернет, веб-сервіс Google Classroom.</p>
Розділ 9. Академічна мобільність	
9.1. Національна кредитна мобільність	<p>Вказуються укладені угоди про академічну мобільність, про подвійне дипломування тощо.</p> <p><i>Приклад:</i></p> <p>Передбачає можливість національної кредитної мобільності за деякими освітніми компонентами, що забезпечують набуття загальних або фахових компетентностей.</p> <p>Угоди про подвійне дипломування із зарубіжними закладами освіти: (<i>вказати назву, номер договору, дату підписання</i>), строк дії - (<i>вказати період або кінцевий термін</i>).</p>

	<p>Система менеджменту якості ПОЛОЖЕННЯ про освітні (освітньо-професійні) програми</p>	Шифр документа	СМЯ ВСП «КРФК НАУ» П 40/03 – 03 – 2022
		сторінка 28 з 49	

<p>9.2. Міжнародна кредитна мобільність</p>	<p>Вказуються укладені угоди про міжнародну академічну мобільність, укладені угоди про подвійне дипломування, укладені угоди про тривалі міжнародні проєкти, які передбачають включене навчання здобувачів освіти тощо. Можлива індивідуальна, за бажанням здобувача освіти.</p> <p><i>Приклад:</i> Міжнародна кредитна мобільність здобувачів освіти організовується на підставі партнерської угоди про співробітництво із зарубіжними закладами освіти: угода про співпрацю з <i>(вказати назву, номер договору, дату підписання)</i>, строк дії - <i>(вказати період або кінцевий термін)</i>. Можлива індивідуальна, за бажанням здобувача освіти.</p>
<p>9.3. Навчання іноземних здобувачів вищої/ фахової передвищої освіти</p>	<p>Вказуються умови та особливості освітньої (освітньо-професійної) програми в контексті навчання іноземних громадян.</p> <p><i>Приклад:</i> Можливе після проходження курсу української мови.</p>

	Система менеджменту якості ПОЛОЖЕННЯ про освітні (освітньо-професійні) програми	Шифр документа	СМЯ ВСП «КРФК НАУ» П 40/03 – 03 – 2022
		сторінка 29 з 49	

5.

5.8. Перелік компонент освітньої (освітньо-професійної) програми та їх логічна послідовність.

5.8.1. Перелік компонент освітньої (освітньо-професійної) програми

Перелік компонент освітньої (освітньо-професійної) програми (Додаток 1) відображає обов'язкові та вибіркові компоненти освітньої (освітньо-професійної) програми, до якої відносяться:

- навчальні дисципліни;
- курсові проекти (роботи);
- практики;
- кваліфікаційний екзамен;
- кваліфікаційна (дипломна) робота.

Під час розроблення освітньої (освітньо-професійної) програми освітнім компонентам встановлюють кредити ЄКТС та форми підсумкового контролю. Навчальні дисципліни планують, як правило, в обсязі 3 і більше кредитів ЄКТС. Не рекомендовано встановлювати освітнім компонентам величини кредитів, котрі не є цілими числами.

Під час визначення кількості освітніх компонентів у освітній (освітньо-професійній) програмі та їх обсягу необхідно також враховувати таке:

- обсяг освітньої (освітньо-професійної) програми визначається в кредитах ЄКТС і роках;
- обсяг одного кредиту ЄКТС становить 30 годин;
- навантаження одного навчального року за денною формою здобуття освіти становить, як правило, 60 кредитів ЄКТС;
- оптимальна кількість освітніх компонентів на навчальний рік (обов'язкових і вибіркових з урахуванням практик) становить 16 та відповідно до 8 на семестр;
- до переліку освітніх компонентів не входить семестровий контроль;
- на підсумковий контроль з навчальної дисципліни у формі екзамену виділяється один кредит ЄКТС;
- на курсову роботу, що планується як окремий модуль навчальної дисципліни, виділяється не менше одного кредиту ЄКТС;

	Система менеджменту якості ПОЛОЖЕННЯ про освітні (освітньо-професійні) програми	Шифр документа	СМЯ ВСП «КРФК НАУ» П 40/03 – 03 – 2022
		сторінка 30 з 49	

- курсова робота (проект), що має міждисциплінарний характер, може виділятися як окремий освітній компонент (обсяг не менше 3-х кредитів ЄКТС);
- практична підготовка планується в тижнях із розрахунку орієнтовно один тиждень 1,5 кредити ЄКТС;
- кредити ЄКТС плануються на атестацію здобувачів фахової передвищої освіти.

Заклад фахової передвищої освіти розподіляє освітні компоненти на обов'язкові та вибіркові, які в свою чергу поділяють на освітні компоненти, що формують загальні компетентності, та освітні компоненти, що формують спеціальні компетентності.

Сума кредитів ЄКТС усіх освітніх компонентів з урахуванням атестації здобувачів освіти не може перевищувати обсяг кредитів ЄКТС, необхідний для здобуття відповідного ступеня освіти, визначеного стандартом освіти відповідної спеціальності.

Під час розроблення освітньої (освітньо-професійної) програми, яка передбачає присвоєння додаткової кваліфікації (поєднання спеціальностей), формується одна освітня (освітньо-професійна) програма. При цьому обов'язкові освітні компоненти цієї програми забезпечують виконання стандарту відповідної спеціальності, а освітні компоненти за вибором закладу освіти спрямовуються на формування компетентностей і результатів навчання для присвоєння додаткової кваліфікації (спеціалізації). Мінімум 50 відсотків обсягу освітньої (освітньо-професійної) програми має бути спрямовано на набуття компетентностей та забезпечення результатів навчання за спеціальністю, визначених стандартом освіти (якщо інше не передбачене).

Під час планування обов'язкових та вибіркових компонент освітньої (освітньо-професійної) програми слід ураховувати:

- згідно із Законом України «Про фахову передвищу освіту» здобувачі освіти мають право на «вибір навчальних дисциплін у межах, передбачених відповідною освітньою (освітньо-професійною) програмою та навчальним планом, в обсязі, що становить не менш як 10 відсотків загальної кількості кредитів ЄКТС, передбачених для рівня фахової передвищої освіти. При цьому

	Система менеджменту якості ПОЛОЖЕННЯ про освітні (освітньо-професійні) програми	Шифр документа	СМЯ ВСП «КРФК НАУ» П 40/03 – 03 – 2022
		сторінка 31 з 49	

здобувачі фахової передвищої освіти мають право обирати навчальні дисципліни, що пропонуються для здобувачів вищої освіти, за погодженням з керівником закладу фахової передвищої освіти.

– згідно із Законом України «Про вищу освіту здобувачі освіти мають право на «вибір навчальних дисциплін у межах, передбачених відповідною освітньою (освітньо-професійною) програмою та навчальним планом в обсязі, що становить не менше 25 відсотків загальної кількості кредитів ЄКТС.

Механізм реалізації права здобувачів освіти на вибір навчальних дисциплін у Коледжі визначається у Положенні про порядок та умови здійснення вибору навчальних дисциплін здобувачами освіти.

Вибіркові дисципліни можуть формуватися у блоки, тоді здобувач освіти вибирає блок дисциплін, після чого усі дисципліни блоку стають обов'язковими для вивчення.

В освітній (освітньо-професійній) програмі освітнього ступеня бакалавра не вказують назву освітніх компонентів за вибором здобувача освіти, при цьому їм встановлюють кредити ЄКТС та визначають форми підсумкового контролю. Вибіркові компоненти позначаються «*», а в примітках додається: «*Вибіркові компоненти обираються здобувачами вищої освіти із Каталогу навчальних дисциплін за вибором здобувача освіти ВСП «КРФК НАУ». Методика формування переліків та процедура вибору вибіркового компонентів (навчальних дисциплін вільного вибору) наведені у Положенні про порядок та умови здійснення вибору навчальних дисциплін здобувачами освіти.»

Практична підготовка здобувачів є обов'язковою складовою освітньої (освітньо-професійної) програми, яка дає можливість набути практичні навички та спеціальні компетентності, необхідні для подальшої професійної діяльності.

В освітньої(освітньо-професійній) програмі практична підготовка здобувачів освіти залежно від спеціальності (спеціалізації), може відображатися як навчальна, виробнича (технологічна, експлуатаційна, конструкторська, педагогічна, медична, економічна тощо), переддипломна.

До переліку освітніх компонентів освітньої (освітньо-професійної) програми включають усі види практики, їх обсяг у кредитах ЄКТС та форми підсумкового контролю.

	Система менеджменту якості ПОЛОЖЕННЯ про освітні (освітньо-професійні) програми	Шифр документа	СМЯ ВСП «КРФК НАУ» П 40/03 – 03 – 2022
		сторінка 32 з 49	

Обсяг кредитів, що відводиться на різні види практичного навчання, не залежить від загальної кількості кредитів освітньої (освітньо-професійної) програми.

Рекомендовано в освітній (освітньо-професійній) програмі фахового молодшого бакалавра зберігати ту частку кредитів ЄКТС (з розрахунку один тиждень орієнтовно 1,5 кредити), яка забезпечувала підготовку молодшого спеціаліста за аналогічною або дотичною освітньою (освітньо-професійною) програмою, якщо інше не передбачено стандартом, і не менше ніж передбачено як необхідний мінімум за відповідним профілем програми підготовки бакалаврів (за наявності).

Водночас сума кредитів ЄКТС усіх видів практичного навчання фахового молодшого бакалавра не має бути меншою, ніж 10 відсотків від обсягу кредитів ЄКТС, необхідного для здобуття ступеня фахової передвищої освіти.

5.8.2. Структурно-логічна схема освітньої (освітньо-професійної) програми

Структурно-логічна схема освітньої (освітньо-професійної) програми надає короткий опис логічної послідовності вивчення компонент освітньої (освітньо-професійної) програми. Рекомендується представляти її у графічному вигляді.

У структурно-логічній схемі освітньої (освітньо-професійної) програми відображають також логічну послідовність виконання видів практики.

Зразки структурно-логічної схеми освітньої (освітньо-професійної) програми наводяться у додатку 2.

5.9. Форма атестації здобувачів освіти

Подається інформація про види (форми) підсумкової атестації та документи, які отримує випускник на основі її успішного проходження. Вказуються відповідно вимоги до атестаційного/єдиного державного кваліфікаційного екзамену (екзаменів) (за наявності), вимоги до кваліфікаційної роботи (за наявності), вимоги до публічного захисту (демонстрації) (за наявності) згідно вимог стандарту.

Приклад (для рівня фахової передвищої освіти):

Атестація випускників освітньої (освітньо-професійної) програми проводиться у формі *(вказати форму - кваліфікаційний екзамен або захист кваліфікаційної (дипломної) роботи)* та завершується видачою документу

	Система менеджменту якості ПОЛОЖЕННЯ про освітні (освітньо-професійні) програми	Шифр документа	СМЯ ВСП «КРФК НАУ» П 40/03 – 03 – 2022
		сторінка 33 з 49	

встановленого зразка про присудження йому освітньо-професійного ступеня фахового молодшого бакалавра із присвоєнням кваліфікації «Фаховий молодший бакалавр з *(вказати назву спеціальності)* за спеціалізацією *(вказати у разі наявності)*».

Атестація зі спеціальності здійснюється у формі публічного захисту кваліфікаційної роботи.

Кваліфікаційна робота має передбачати розв'язання типової спеціалізованої задачі галузі *(назва галузі)*, що характеризується комплексністю та невизначеністю умов, із застосуванням теорій та методів *(назва спеціальності)*. Кваліфікаційна робота не повинна містити академічного плагіату, фабрикації, фальсифікації. Кваліфікаційна робота має бути розміщена на сайті коледжу. Оприлюднення кваліфікаційних робіт, що містять інформацію з обмеженим доступом, здійснювати відповідно до вимог законодавства.

Або

Атестація здійснюється у формі кваліфікаційного іспиту.

Кваліфікаційний іспит передбачає оцінювання результатів навчання, визначених цим Стандартом та освітньо-професійною програмою закладу фахової передвищої освіти.

Приклад (для першого (бакалаврського) рівня вищої освіти):

Атестація здобувачів вищої освіти здійснюється у формі *(вказати форму - кваліфікаційний екзамен або захист кваліфікаційної (дипломної) роботи)* та завершується видачою документу встановленого зразка про присудження освітнього ступеня бакалавра із присвоєнням освітньої кваліфікації «Бакалавр з комп'ютерної інженерії».

Кваліфікаційна (дипломна) робота перевіряється на плагіат та після захисту розміщується в репозиторії коледжу для вільного доступу. Атестація здобувачів вищої освіти здійснюється відкрито та публічно.

Або

Атестаційний екзамен має перевіряти відповідність результатів навчання здобувачів вищої освіти вимогам стандарту вищої освіти та цієї освітньої програми.

5.10. Вимоги до системи внутрішнього забезпечення якості освіти

Визначаються стандартом вищої або фахової передвищої освіти відповідної спеціальності та регулюються відповідними нормативними документами Коледжу. Зазначають перелік процедур, визначених закладом фахової передвищої щодо розроблення, затвердження, моніторингу, періодичного перегляду та реалізації освітньої (освітньо-професійної) програми.

5.11. Вимоги професійних стандартів (за наявності)

Вказується повна назва Професійного стандарту, його реквізити та посилання на документ. Визначаються особливості освітньої (освітньо-професійної) програми, пов'язані з наявністю Професійного стандарту (врахування під час розроблення та реалізації освітньої (освітньо-професійної) програми норм Професійного стандарту).

5.12. Матриця відповідності програмних компетентностей компонентам освітньої (освітньо-професійної) програми

При заповненні матриці відповідності програмних компетентностей компонентам освітньої (освітньо-професійної) програми необхідно:

- **по горизонталі** зазначити всі закодовані обов'язкові компоненти (ОК) – навчальні дисципліни, курсові проекти (роботи), практики, кваліфікаційний екзамен, дипломна робота, **вибіркові компоненти/блоки** (ВК/ВБ) позначаються умовно ВК1/ВБ1... ВК_n/ВБ_n;

- **по вертикалі** зазначити всі програмні компетентності.

На перетині відміткою «+» або «X» позначається взаємозв'язок між ОК та визначеними компетентностями.

Слід врахувати, що одна й та сама компетентність може відповідати різним компонентам освітньої (освітньо-професійної) програми.

Матриця відповідності програмних компетентностей компонентам освітньої (освітньо-професійної) програми має наступний вигляд:

Компоненти Компетентності	Компоненти					
	ОК 1	ОК 2	...	ВК1/ ВБ1	...	ВК _n / ВБ _n
ЗК 1		+				
ЗК 2						
...						
СК 1 /ФК1	+					
СК 2 /ФК1	+					
...						

Для освітнього ступеня бакалавра

5.13. Матриця забезпечення програмних результатів навчання (ПРН або РН) відповідними компонентами освітньої (освітньо-професійної) програми.

При заповненні матриці забезпечення програмних результатів навчання (ПРН або РН) відповідними компонентами освітньої (освітньо-професійної) програми необхідно:

– *по горизонталі* зазначаються всі закодовані обов’язкові компоненти (ОК) – навчальні дисципліни, курсові проекти (роботи), практики, кваліфікаційний екзамен, дипломна робота, **вибіркові** компоненти/блоки (ВК/ВБ) позначаються умовно ВК1/ВБ1... ВК_n/ВБ_n;

– *по вертикалі* зазначаються всі програмні результати навчання. На перетині відміткою «+» позначається взаємозв’язок між ОК та визначеними компетентностями.

Матриця забезпечення програмних результатів навчання (ПРН або РН) відповідними компонентами освітньої (освітньо-професійної) програми має наступний вигляд:

Результати	Компоненти						
	ОК 1	ОК 2	...	ВК1/ ВБ1	...	ВК _n / ВБ _n	
РН1/ПРН1		+					
РН2/ПРН2							
...							
РН _n /ПРН _n							

В пояснювальній записці до стандарту освіти надається матриця відповідності визначених стандартом результатів навчання та компетентностей, на яку необхідно спиратися при заповненні всіх матриць освітньої (освітньо-професійної) програми.

5.14. Матриця відповідності результатів навчання та компетентностей

Заповнюється для всіх результатів навчання та компетентностей. Основою для заповнення є матриця відповідності результатів навчання та компетентностей з пояснювальної записки стандарту, до якої додаються результати навчання та компетентності, що введені в освітню (освітньо-професійну) програму закладом освіти самостійно.

Результати	Компетентності					
	Загальні			Спеціальні (фахові)		
	ЗК1	...	ЗК _n	СК1	...	СК _n
РН1/ПРН1	+			+		
...						
РН _n /ПРН _n			+			

	Система менеджменту якості ПОЛОЖЕННЯ про освітні (освітньо-професійні) програми	Шифр документа	СМЯ ВСП «КРФК НАУ» П 40/03 – 03 – 2022
		сторінка 36 з 49	

6. РЕКОМЕНДОВАНІ ДЖЕРЕЛА

1. Закон України «Про вищу освіту» // Відомості Верховної Ради України. –2014. – № 1556-VII – Режим доступу: <http://zakon4.rada.gov.ua/laws/show/1556-18>.
2. Закон України «Про освіту» // Відомості Верховної Ради України. – 2017. – № 2145-VIII – Режим доступу: <http://zakon4.rada.gov.ua>
3. Закон України «Про фахову передвищу освіту» від 06.06.2019р. №2745-VIII – Режим доступу: <http://zakon4.rada.gov.ua>.
4. Національна рамка кваліфікацій. – Режим доступу: <http://zakon4.rada.gov.ua/laws/show/1341-2011-n>
5. Перелік галузей і спеціальностей, за якими здійснюється підготовка здобувачів вищої освіти (Постанова КМУ №266 від 29.04.2015 р.) – Режим доступу: <https://zakon.rada.gov.ua/laws/show/266-2015-%D0%BF>
6. Європейська кредитна трансферно-накопичувальна система. Довідник користувача / пер. з англ., за ред. Ю.М. Рашкевича та Ж.В. Таланової. – 2-ге вид. – Львів: Видавництво Львівської політехніки, 2015. – 106 с.
7. Міжнародна стандартна класифікація освіти. – Режим доступу: <http://www.uis.unesco.org/Education/Documents/iscled-fields-of-educationtraining-2013RU.pdf>
9. Рашкевич Ю. М. Болонський процес та нова парадигма вищої освіти. – Л: Видавництво Львівської політехніки, 2014. – 168 с.
10. Методичні рекомендації до розроблення та оформлення освітньо-професійних програм: Національний авіаційний університет. – Київ, 2017.-22 с.
11. Розроблення освітніх програм. Методичні рекомендації. – За ред. В.Г. Кременя. – К: ДП «НВЦ «Пріоритети»», 2014. -120с.
12. Tuning Educational Structures in Europe. – Режим доступу: <http://www.unideusto.org/tuningeu/>
13. Методичні рекомендації «Розроблення освітньо-професійної програми та навчального плану підготовки здобувачів фахової передвищої освіти». – К: ДУ «Науково-методичний центр вищої та фахової передвищої освіти», 2022.-59с.

	Система менеджменту якості ПОЛОЖЕННЯ про освітні (освітньо-професійні) програми	Шифр документа	СМЯ ВСП «КРФК НАУ» П 40/03 – 03 – 2022
		сторінка 37 з 49	

ДОДАТОК 1

МІНІСТЕРСТВО ОСВІТИ І НАУКИ УКРАЇНИ
Національний авіаційний університет
Відокремлений структурний підрозділ
«Криворізький фаховий коледж Національного авіаційного університету»

ОСВІТНЬО – ПРОФЕСІЙНА ПРОГРАМА

«_____»
(найменування ОПП)

**Першого (бакалаврського) рівня вищої освіти/
Рівня фахової передвищої освіти**

за спеціальністю _____
(код та найменування спеціальності)

галузі знань _____
(шифр та найменування галузі)

кваліфікація: _____
(найменування кваліфікації)

Затверджено Педагогічною радою
протокол № _____ від _____ 20__ р.

Освітньо-професійна програма
вводиться в дію наказом начальника
коледжу

Начальник
_____/_____
(наказ № _____ від _____ 20__ р.)

КРИВИЙ РІГ 20__ р.

	Система менеджменту якості ПОЛОЖЕННЯ про освітні (освітньо-професійні) програми	Шифр документа	СМЯ ВСП «КРФК НАУ» П 40/03 – 03 – 2022
		сторінка 38 з 49	

ДІЄ ЯК ТИМЧАСОВА ДО ВВЕДЕННЯ СТАНДАРТУ ВИЩОЇ (ФАХОВОЇ ПЕРЕДВИЩОЇ ОСВІТИ) УКРАЇНИ

(необхідно у разі, коли стандарт вищої або фахової передвищої освіти не затверджений)

Стандарт *(вказати – вищої освіти чи фахової передвищої освіти)* України: *(вказати рівень - перший (бакалаврський) рівень/ рівень фахової передвищої освіти)*, галузь знань *(вказати шифр)* «*(вказати назву)*», спеціальність *(вказати код)* «*(вказати назву)*». Стандарт *(вказати – вищої освіти чи фахової передвищої освіти)* затверджено і введено в дію наказом Міністерства освіти і науки від *(вказати дату у форматі День.Місяць.Рік р.)* № *(вказати номер)*

URL: <https://mon.gov.ua/storage/app/media/Fakhova%20peredvyshcha>

%20osvita/Zatverdzeni.standarty/2021/07/08/072.Finans.bankiv.sprava.strakhuvannya.08.07.docx

(необхідно у разі, коли стандарт вищої або фахової передвищої освіти затверджений)

ЛИСТ ПОГОДЖЕННЯ

освітньої (освітньо-професійної) програми

ПОГОДЖЕНО

Методичною радою коледжу

протокол № _____

від " _____ " _____ 20__ р

Голова методичної ради коледжу

_____ (_____)

ПОГОДЖЕНО

Методичною радою

відділення

протокол № _____

від " _____ " _____ 20__ р

Голова методичної ради відділення

_____ (_____)

ПОГОДЖЕНО

Цикловою комісією

протокол засідання № _____

від " _____ " _____ 20__ р

Голова циклової

комісії _____ (_____)

ПОГОДЖЕНО Курсантською

(студентською) радою відділення

протокол № _____ від

" _____ " _____ 20__ р.

Голова

_____ (_____)

ПОГОДЖЕНО

з відповідальним з якості коледжу

_____ (_____)

	Система менеджменту якості ПОЛОЖЕННЯ про освітні (освітньо-професійні) програми	Шифр документа	СМЯ ВСП «КРФК НАУ» П 40/03 – 03 – 2022
		сторінка 39 з 49	

ПЕРЕДМОВА

РОЗРОБЛЕНО РОБОЧОЮ ГРУПОЮ освітньо-професійної програми
(спеціальності _____ « _____ »)
(код та назва спеціальності)

у складі:

ГАРАНТ ОСВІТНЬОЇ ПРОГРАМИ:

_____ – (науковий ступінь, вчене звання,
посада, педагогічна категорія, педагогічне звання тощо,
назва циклової комісії)

_____ (підпис)

ЧЛЕНИ РОБОЧОЇ ГРУПИ:

_____ – (науковий ступінь, вчене звання,
посада, педагогічна категорія, педагогічне звання тощо,
назва циклової комісії)

_____ (підпис)

_____ – (науковий ступінь, вчене звання,
посада, педагогічна категорія, педагогічне звання тощо,
назва циклової комісії)

_____ (підпис)

_____ – (прізвище, ім'я, по батькові
здобувача освіти, номер групи)

_____ (підпис)

_____ – (прізвище, ім'я, по батькові
здобувача освіти, номер групи)

_____ (підпис)

ЗОВНІШНІ СТЕЙКХОЛДЕРИ

_____ – (посада, назва ЗВО/ЗФПО,
науковий ступінь, вчене звання, педагогічна категорія
педагогічне звання тощо)

_____ (підпис)

_____ – (назва підприємства
(організації, компанії тощо), посада)

_____ (підпис)

Рецензії-відгуки зовнішніх стейкхолдерів додаються.

	Система менеджменту якості ПОЛОЖЕННЯ про освітні (освітньо-професійні) програми	Шифр документа	СМЯ ВСП «КРФК НАУ» П 40/03 – 03 – 2022
		сторінка 40 з 49	

1. Профіль (опис) освітньої (освітньо-професійної) програми

Розділ 1. Загальна інформація		
1.1.	Повна назва закладу вищої освіти та структурного підрозділу	
1.2.	Рівень та ступінь фахової передвищої/ вищої освіти, назва кваліфікації мовою оригіналу	
1.3.	Офіційна назва освітньої (освітньо-професійної) програми	
1.4.	Тип диплому та обсяг освітньої (освітньо-професійної) програми	
1.5.	Наявність акредитації	
1.6.	Цикл/рівень	
1.7.	Передумови	
1.8.	Мова(и) викладання	
1.9.	Термін дії освітньої (освітньо-професійної) програми	
1.10	Інтернет-адреса постійного розміщення опису освітньої (освітньо-професійної) програми	
Розділ 2. Мета освітньої (освітньо-професійної) програми		
2.1.		
Розділ 3. Характеристика освітньої (освітньо-професійної) програми		
3.1	Предметна область	
3.2.	Орієнтація освітньої (освітньо-професійної) програми	
3.3.	Основний фокус освітньої (освітньо-професійної) програми та спеціалізації	
3.4.	Особливості освітньої (освітньо-професійної) програми	
Розділ 4. Придатність випускників до працевлаштування та подальшого навчання		
4.1.	Придатність до працевлаштування	
4.2.	Подальше навчання	
Розділ 5. Викладання та оцінювання		
5.1.	Викладання та навчання	

	Система менеджменту якості ПОЛОЖЕННЯ про освітні (освітньо-професійні) програми	Шифр документа	СМЯ ВСП «КРФК НАУ» П 40/03 – 03 – 2022
		сторінка 41 з 49	

5.2.	Оцінювання	
Розділ 6. Програмні компетентності		
6.1.	Інтегральна компетентність	
6.2.	Загальні компетентності (ЗК)	
6.3.	Спеціальні (фахові) компетентності (СК)	
Розділ 7. Програмні результати навчання / Результати навчання		
7.1.	Програмні результати навчання / Результати навчання	
Розділ 8. Ресурсне забезпечення реалізації програми		
8.1.	Кадрове забезпечення	
8.2.	Матеріально-технічне забезпечення	
8.3.	Інформаційне та навчально-методичне забезпечення	
Розділ 9. Академічна мобільність		
9.1.	Національна кредитна мобільність	
9.2.	Міжнародна кредитна мобільність	
9.3.	Навчання іноземних здобувачів вищої/ фахової передвищої освіти	

	Система менеджменту якості ПОЛОЖЕННЯ про освітні (освітньо-професійні) програми	Шифр документа	СМЯ ВСП «КРФК НАУ» П 40/03 – 03 – 2022
		сторінка 42 з 49	

2. Перелік компонент освітньої (освітньо-професійної) програми та їх логічна послідовність

2.1. Перелік компонент ОПП

Код о/к	Компоненти освітньої (освітньо-професійної) програми (навчальні дисципліни, курсові проекти (роботи), практики, кваліфікаційна робота)	Кількість кредитів	Форма підсумкового контролю
1	2	3	4
Обов'язкові компоненти ОПП			
<i>Дисципліни, які формують загальні компетентності</i>			
<i>Дисципліни, які формують спеціальні компетентності</i>			
Загальний обсяг обов'язкових компонент:			
Вибіркові компоненти ОПП			
<i>Вибірковий блок 1 (за наявності)</i>			
<i>Вибірковий блок 2 (за наявності)</i>			
Загальний обсяг вибірових компонент			
Загальний обсяг освітньо-професійної програми			

2.2. Структурно-логічна схема освітньої (освітньо-професійної) програми

3. Форма атестації здобувачів вищої/фахової передвищої освіти

4. Вимоги до системи внутрішнього забезпечення якості освіти

5. Вимоги професійних стандартів (за наявності)

6. Матриця відповідності програмних компетентностей компонентам освітньої (освітньо-професійної) програми

Компоненти \ Компетентності	ОК 1	ОК 2	...	ВК1/ ВБ1	...	ВКn/ ВБn
ЗК 1		+				
ЗК 2						
...						
СК 1 /ФК1	+					
СК 2 /ФК1	+					
...						

7. Матриця забезпечення програмних результатів навчання (ПРН або РН) відповідними компонентами освітньої (освітньо-професійної) програми

Компоненти \ Результати	ОК 1	ОК 2	...	ВК1/ВБ1	...	ВКn/ВБn
РН1/ПРН1	+					
РН2/ПРН2	+					
...						
РНn/ПРНn		+				

8. Матриця відповідності результатів навчання та компетентностей

Компетентності \ Результати	Компетентності					
	Загальні			Спеціальні (фахові)		
	ЗК1	...	ЗКn	СК1	...	СКn
РН1/ПРН1	+			+		
РН2/ПРН2	+			+		
...						
РНn/ПРНn			+			



ДОДАТОК 2

2.2. Структурно-логічна схема освітньої (освітньо-професійної) програми

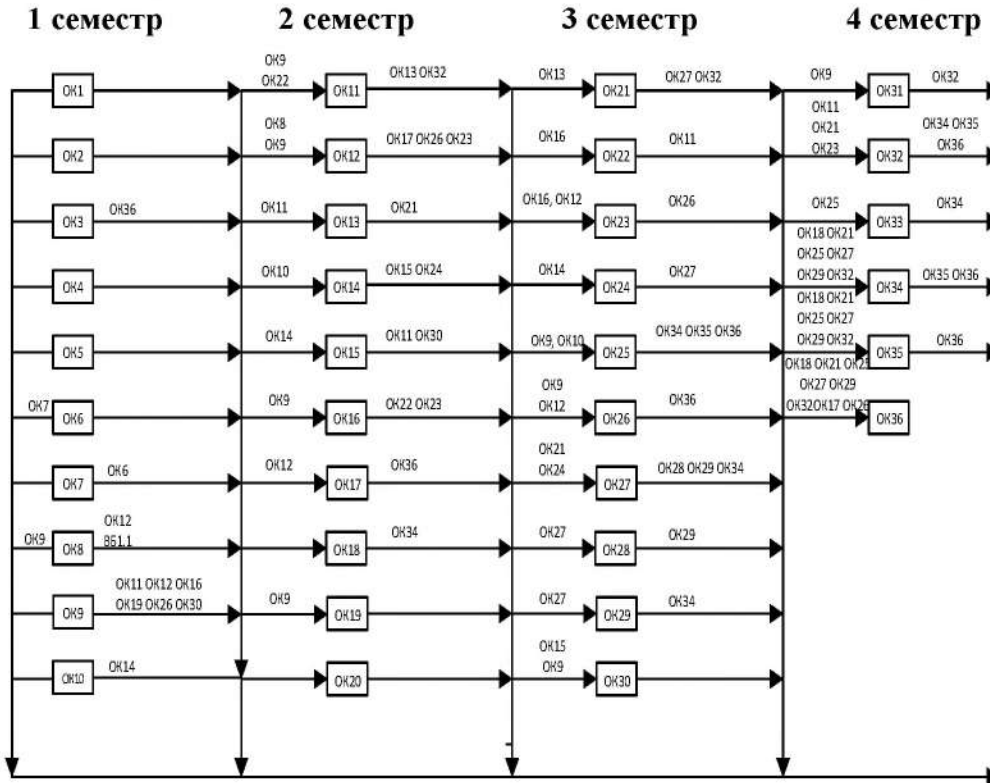

	Система менеджменту якості ПОЛОЖЕННЯ про освітні (освітньо-професійні) програми	Шифр документа	СМЯ ВСП «КРФК НАУ» П 40/03 – 03 – 2022
		сторінка 45 з 49	

ДОДАТОК 3

Вибір загальних компетентностей з переліку проєкту Тюнінг (не є вичерпним)

1. Здатність до абстрактного мислення, аналізу та синтезу.
2. Здатність застосовувати знання у практичних ситуаціях.
3. Здатність планувати та управляти часом.
4. Знання і розуміння предметної області та розуміння професії.
5. Здатність спілкуватися рідною мовою як усно, так і письмово.
6. Здатність спілкуватися іншими мовами.
7. Навички використання інформаційних і комунікаційних технологій.
8. Здатність проведення досліджень на відповідному рівні.
9. Здатність вчитися і бути сучасно навченим.
10. Здатність до пошуку, оброблення та аналізу інформації з різних джерел.
11. Здатність бути критичним і самокритичним.
12. Здатність до адаптації та дії в новій ситуації.
13. Здатність генерувати нові ідеї (креативність).
14. Уміння виявляти, ставити та вирішувати проблеми.
15. Здатність приймати обґрунтовані рішення.
16. Здатність працювати в команді.
17. Навички міжособистісної взаємодії.
18. Здатність мотивувати людей та рухатися до спільної мети.
19. Здатність спілкуватися з нефакітцями своєї галузі (з експертами з інших галузей).
20. Цінування та повага різноманітності та мультикультурності.
21. Здатність працювати в міжнародному контексті.
22. Здатність працювати автономно.
23. Здатність розробляти та управляти проєктами.
24. Прихильність безпеці.
25. Дух підприємництва, здатність виявляти ініціативу.
26. Здатність діяти на основі етичних міркувань (мотивів).
27. Здатність оцінювати та забезпечувати якість виконуваних робіт.
28. Визначеність і наполегливість щодо поставлених завдань і взятих обов'язків.
29. Прагнення до збереження навколишнього середовища.
30. Здатність діяти соціально відповідально та громадянсько свідомо.
31. Здатність усвідомлювати рівні можливості та гендерні проблеми.

	Система менеджменту якості ПОЛОЖЕННЯ про освітні (освітньо-професійні) програми	Шифр документа	СМЯ ВСП «КРФК НАУ» П 40/03 – 03 – 2022
		сторінка 46 з 49	

ДОДАТОК 4

Орієнтовний перелік професійних компетентностей (не є вичерпним)

1. Здатність застосовувати знання про сучасні досягнення в предметній області.
2. Володіння основами проектування, експлуатації та технічного обслуговування об'єктів та систем.
3. Здатність застосовувати принципи енергозбереження в своїй професійній діяльності.
4. Здатність використовувати навички роботи з комп'ютером та знання й уміння в галузі сучасних інформаційних технологій для рішення експериментальних і практичних завдань.
5. Здатність застосовувати знання законодавства та державних стандартів України.
6. Здатність організувати роботу відповідно до вимог безпеки життєдіяльності й охорони праці.
7. Знання та володіння методами опису, ідентифікації та класифікації об'єктів виробництва.
8. Здатність використовувати знання, уміння й навички в галузі теорії й практики управління, автоматизації технологічними процесами промисловості.
9. Здатність підтримувати функціонування систем галузевого менеджменту на підприємствах.
10. Здатність аналізувати існуючі процеси виробництва, проектувати сучасні ефективні процеси виробництва з використанням принципів ІТ-технологій.
11. Здатність використовувати знання й практичні навички щодо техніко-економічного обґрунтування вибору сировини, устаткування технологічних об'єктів та оптимізації їх функціонування.
12. Здатність використовувати знання й фактичні навички щодо експлуатації, обслуговування і контролю працездатності виробництва.
13. Уміння застосовувати математичні знання для освоєння теоретичних основ і практичного застосування методів аналізу, проектування технологічних параметрів і властивостей матеріалів.
14. Уміння застосовувати сучасні експериментальні методи для оцінки якості матеріалів в лабораторних умовах та в умовах виробництва.

Дозволяється використовувати інші компетентності відповідно до професійної галузі.



Ф 40/03-04

АРКУШ ОЗНАЙОМЛЕННЯ З ДОКУМЕНТОМ

№ з/п	Ініціал, прізвище ознайомленої особи	Підпис ознайомленої особи	Дата ознайомлення	Примітки
1				
2				
3				
4				
5				
6				
7				
8				
9				
10				
11				
12				
13				
14				
15				
16				
17				
18				
19				
20				
21				
22				
23				
24				
25				
26				



АРКУШ ОБЛІКУ ЗМІН

№ запису	№ сторінки (пункту)	Тип запису*	Ініціал, прізвище особи, яка внесла зміни	Підпис особи, яка внесла зміни	Дата внесення зміни	Дата введення зміни
1	Підстава для запису:					
2	Підстава для запису:					
3	Підстава для запису:					
4	Підстава для запису:					
5	Підстава для запису:					
6	Підстава для запису:					
7	Підстава для запису:					
8	Підстава для запису:					
9	Підстава для запису:					
10	Підстава для запису:					
11	Підстава для запису:					
12	Підстава для запису:					
13	Підстава для запису:					
14	Підстава для запису:					
15	Підстава для запису:					
16	Підстава для запису:					
17	Підстава для запису:					
18	Підстава для запису:					

* – установлені наступні типу записів: «змінено», «замінено», «введено», «анульовано».



Ф 40/03-06

АРКУШ РЕЄСТРАЦІЇ РЕВІЗІЙ

№ з/п	Дата проведення ревізії	Ініціал, прізвище особи, що проводить ревізію	Висновок проведення ревізії	Підпис особи, що провела ревізію
1				
2				
3				
4				
5				
6				
7				
8				
9				
10				
11				
12				
13				
14				
15				
16				
17				
18				
19				
20				
21				
22				
23				
24				
25				